

取扱説明書

地上・BS・110度CS
デジタルハイビジョン液晶テレビ

品番

TL20WRJ-W-DT
TL20WRJ-B-DT
TL27WRJ-W2-DT
TL27WRJ-B2-DT
TL32WRJ-W2-DT
TL32WRJ-B2-DT

TL37WRJ-W-FDT
TL37WRJ-B-FDT
TL42WRJ-W-FDT
TL42WRJ-B-FDT



※画面はハメ込み合成です。

HDMI™ HIGH-DEFINITION MULTIMEDIA INTERFACE
HDMI, HDMIロゴおよびHigh-Definition Multimedia InterfaceはHDMI Licensing LLCの商標または登録商標です。



SRS TruSurround XT はSRS Labs, Inc. の商標です。
TruSurroundXT技術はSRS Labs, Inc. からの
ライセンスに基づき製品化されています。

このたびはユニデン液晶テレビをお買い上げいただき
ありがとうございます。

- 製品をご使用になる際は必ず「安全上のご注意」をお読みください。安全のための注意事項をお守りいただけない場合は、お使いになるかたや他の人への危害や物的損害の原因となることがあります。
- この取扱説明書には、事故を防ぐための重要な注意事項と製品の取り扱いかたを示しています。よくお読みの上、安全にお使いください。
- 68ページが保証書になっています。お買い上げ日をご記入の上、配送時の伝票と共に大切に保管してください。

<ユニデンダイレクト>ホームページ
<http://www.uniden-direct.jp/>
で最新情報をご覧ください。

はじめに

準備する

テレビを見る

各種設定のしかた

ご参考

■ ご使用になる前に

本機で受信できるテレビ放送について

地上デジタル放送

地上デジタルテレビ放送は、関東、中京、近畿の三大広域圏の一部で2003年12月から開始され、その他の都道府県の県庁所在地は2006年末までに放送が開始されました。今後も受信可能エリアは順次拡大されます。この放送のデジタル化に伴い、地上アナログテレビ放送は2011年7月までに、BSアナログテレビ放送は2011年までに終了することが国の法令によって定められています。

BS デジタル放送

放送衛星（Broadcasting Satellite）を使って行われるデジタル放送で、高画質・ワイド画面のハイビジョン放送などが特長です。BS日テレ（日本テレビ系列）、BS朝日（テレビ朝日系列）、BS-i（TBS系列）、BSジャパン（テレビ東京系列）、BSフジ（フジテレビ系列）などは無料放送を行っています。WOWOWなどの有料放送を視聴するには、加入申し込みと契約が必要です。

110度CS デジタル放送

通信衛星（Communications Satellite）を使って行われるデジタル放送で、ニュースや映画、ドラマ、スポーツ、音楽などの専門チャンネルが数多くあります。ほとんどの放送は有料となりますので、放送事業者への加入申し込みと契約が必要です。

地上アナログ放送

現在行われているVHF/UHF帯のテレビ放送です。2011年7月24日までに放送を終了することが国の法令によって定められています。

※本機は字幕・文字スーパーを除くデータ放送サービス・双方向サービスには対応していません。

■ ご使用になる前に (つづき)

地上・衛星デジタル放送の受信方法について

アンテナでご視聴の場合

地上デジタル放送を受信するためには UHF アンテナが必要です。現在お使いのアンテナが UHF または UHF/VHF 混合アンテナの場合はそのまま使用できる可能性があります。また、UHF アンテナの向きの変更が必要な場合があります。

BS デジタル放送や 110 度 CS デジタル放送などの衛星放送を受信するためには、専用アンテナを設置し、取付方向や角度を正しく衛星に向けて調整する必要があります。

詳細については、お近くの電器店やアンテナ設置業者にご相談ください。

詳しくは 18 ページをご覧ください。

ケーブルテレビでご視聴の場合

ご契約のケーブルテレビ会社にご相談ください。詳しくは 20 ページをご覧ください。

マンションなど集合住宅の場合

お住まいの共調設備が地上デジタル・衛星デジタル放送に対応しているか、管理組合または管理会社等にお問い合わせください。

B-CAS カードについて

デジタル放送を見るには本機に付属の B-CAS (ビーキャス) カードが必要です

■ B-CAS カードの取り扱いについて

- カードの説明書の文面をよくお読みください。
- カードを挿入しないと有料放送や著作権保護された放送は映りません。
- カードは常時挿入しておいてください。
- カードを紛失、破損したり、盗難にあったときは、(株)ビーエス・コンディショナルアクセスシステムズカスタマーセンターにご連絡ください。(カード台紙に記載されています。)

目次

第1章 はじめに

安全上のご注意	6
使用上のお願い	
守っていただきたいこと	10

第2章 準備する

付属品	14
各部のなまえ（リモコン）	15
各部のなまえ（本体）	16
リモコンの準備と使いかた	17
乾電池の入れかた	17
使いかた	17
アンテナを接続する	18
B-CAS カードを挿入する	21
電源コードを接続する	22
パネルの角度調整	22
初期設定をする	23
他の外部機器を接続する	26

第3章 テレビを見る

テレビを見る	30
衛星放送チャンネルを見る	31
チャンネル番号などを表示する （画面表示）	32
字幕を表示する（字幕）	33
二カ国語音声を選ぶ（音声切換）	34
マルチビュー放送を見る（映像切換）	35
パノラマやズーム画面表示にする（ワイド）	36
静止画にする（画面メモ）	36
オフタイマーを使う（オフタイマー）	37
外部接続した機器を使う（入力切換）	38
ヘッドフォンで楽しむ	39

第4章 各種設定のしかた

各種設定のしかた（メニュー）	42
メニュー一覧表	44
映像設定	45
映像モード	45
色温度	45
コントラスト	45
明るさ	45
色の濃さ	45
色合い	45
シャープネス	45
音声設定	46

低音	46
高音	46
バランス	46
二カ国語放送 （主音声・副音声・主音声 / 副音声）	46
ステレオ / モノラル	46
SRS TruSurround XT	46
画面設定	47
現在のワイドモード	47
自動ワイド切換	47
標準のワイドモード	47
垂直表示位置設定	47
チャンネル設定	48
手動チャンネル設定	49
自動チャンネル設定	51
アンテナレベル	52
お知らせ	53
その他の設定	54
入力端子の設定	54
字幕設定	55
文字スーパー設定	55
オーバースキャン設定	56
ビデオ 5/6（HDMI）音声入力	56
BS/CS アンテナ電源	57
省電力モード	57
視聴年齢制限設定（CS110 度放送のみ）	58
B-CAS カード ID 番号	60
バージョン	60
全ての設定を出荷状態に戻す （工場出荷時設定に戻す）	60

第5章 ご参考

おもな仕様	62
地上デジタル放送が受信できないときは	63
故障かな？と思ったら	64
エラーメッセージ	67
ソフトウェアのダウンロード	67
ダウンロードについて	67
保証とアフターサービス	68
お手入れについて	70
液晶ディスプレイパネルの お手入れのしかた	70
蛍光管について	70
さくいん	71

1

第1章

はじめに



■ 安全上のご注意

製品を正しく安全にご使用いただくために、ご使用前に必ず次の事項をお読みください。

警告表示の意味

取扱説明書および製品では、次のような表示をしています。表示の内容をよく理解してから本文をお読みください。



火災、感電などにより死亡や大けがを負うおそれがある内容を示しています。



けがをしたり周囲の物品に損害を与えるおそれのある内容を示しています。

絵表示の説明

注意をうながす記号	行為を禁止する記号	行為を指示する記号
 一般的注意	 禁止	 一般的指示
	 分解禁止	 ぬれ手禁止
		 電源プラグを抜く

警告

電源コードを傷つけないでください 火災・感電などの原因となります

- ・設置時に、製品と壁や床などの間に挟み込んだりしないでください。
- ・電源コードを加工したり、傷つけたりしないでください。
- ・重いものをのせたり、引っ張ったりしないでください。
- ・熱器具に近づけたり、加熱したりしないでください。
- ・電源コードを抜く時は、必ずプラグを持って抜いてください。



禁止

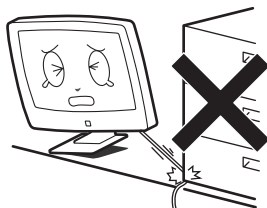

破損したり、異常が発生した場合は 電源プラグを抜いてください 火災・感電などの原因となります

- ・落としたり、キャビネットを破損した場合は、電源を切り、電源プラグを抜いてください。
- ・煙やにおい、音などの異常が発生したら、電源を切り、電源プラグを抜いてください。



電源プラグを抜く

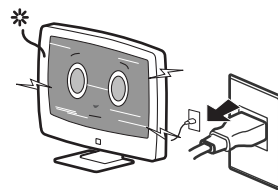

■ 安全上のご注意 (つづき)

警告

電源プラグにホコリなどが付着しているときは、電源プラグを抜いて乾いた布で取り除いてください

・そのまま使用すると火災・感電の原因となります。



ほこりを取る



ぬれた手で電源プラグを抜き差ししないでください

・感電の原因となることがあります。



ぬれ手禁止

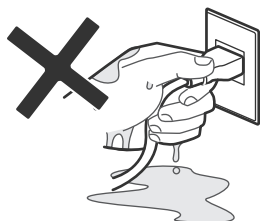

電源プラグは確実に差し込んでください

・差し込みが不完全な場合は発熱したり、ほこりが付着して火災・感電の原因となることがあります。



確実に差し込む

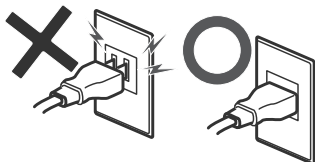

タコ足配線をしないでください

・火災や感電の原因となることがあります。



禁止

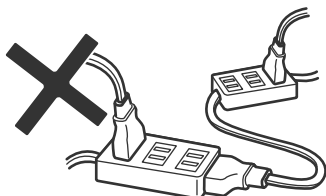

雷が鳴り出したら、テレビやアンテナ線、電源プラグに触れないでください

・感電の原因となります。



接触禁止

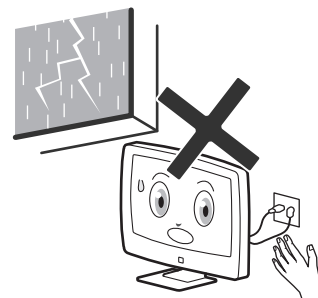

内部に金属類や燃えやすいものなどを差し込んだり入れたりしないでください

・火災や感電の原因となることがあります。万一、水や異物が入ったときは、すぐ電源を切り、電源プラグを抜いてください。



禁止

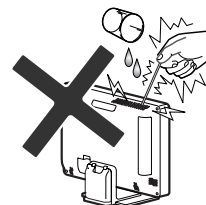

本機の裏ふたをはずしたり、改造したりしないでください

・内部には電圧の高い部分があるため、触ると感電の原因となります。



分解禁止

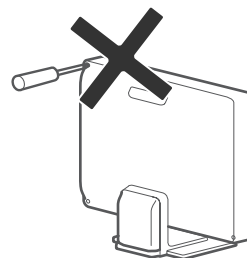

■ 安全上のご注意 (つづき)

警告

不安定な場所に置かないでください

・落ちたり倒れたりして、けがの原因となります。



禁止

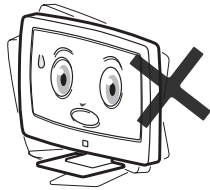

浴室やシャワー室では使用しないでください

・本機は防水仕様ではありません。感電や故障などの原因となることがあります。



浴室での
使用禁止

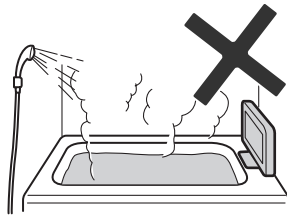

水滴のかかる場所や、湿気、湯気、油気、ほこりの多いところには設置しないでください

・火災、感電の原因となることがあります。



禁止

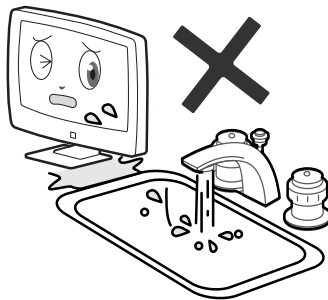

火のついたろうそく、蚊取り線香、タバコなどの火気や、揮発性の引火物を近づけないでください

・変形や火災のおそれがあります。



火気禁止



重いものを置いたり、乗ったりしないでください

・落下・転倒してけがの原因となります。特にお子様のいるご家庭ではご注意ください。



禁止

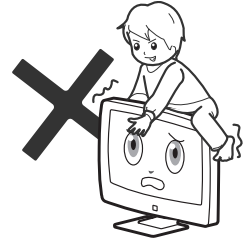

風通しの悪い所、密封した箱の中、じゅうたんや布団の上に置いたり、布などをかけないでください

・内部に熱がこもり火災の原因となることがあります。



禁止

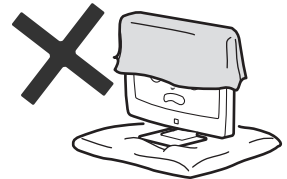

近く、または上に花瓶など水の入ったものを置かないでください

・水がこぼれるなどして中に入ると、火災、感電の原因となります。



水ぬれ禁止

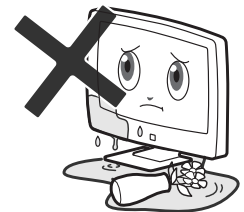

安全上のご注意 (つづき)

⚠ 注意

移動するときは、接続されている線をすべてはずしてください

- ・コードが傷つき火災・感電の原因となることがあります。



接続線ははずす

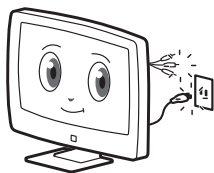

お手入れや長時間使用しないときは電源プラグを抜いてください

- ・感電や火災の原因となることがあります。



電源プラグを抜く

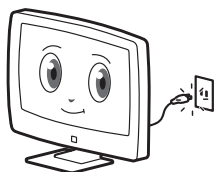

通風孔に付着したほこりやゴミはこまめに取り除いてください

- ・火災の原因となることがあります。



ほこりをとる

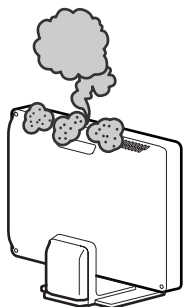

液晶画面に衝撃を与えないでください

- ・液晶パネルが割れて、けがの原因となることがあります。



禁止



■ リモコンの取り扱いについて

指定以外の電池を使ったり、新しい電池と古い電池を混ぜて使わないでください

- ・破裂したり、液が漏れたりして、けがややけどの原因となることがあります。



禁止

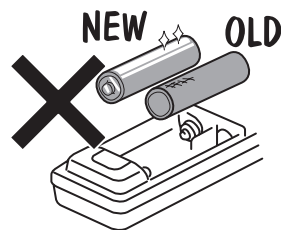

電池の+と-の向きを正しく入れてください

- ・破裂したり、液が漏れたりして、けがややけどの原因となることがあります。



表示通りに入れる

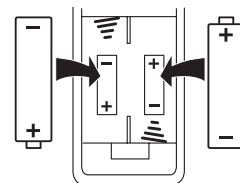

アルカリ電池の液が漏れた場合は素手で触らないでください

- ・皮膚の炎症、失明やけがの原因となることがあります。



接触禁止



※ 使用済み電池の処分について

- ・使用済みの電池は地域の規則に従って処分してください。

はじめに

■ 使用上のお願い

守っていただきたいこと

国外では使用できません

- ・この製品が使用できるのは日本国内だけです。外国では放送形式、電源電圧が異なりますので使用できません。

This product is designed for use in Japan only and cannot be used in any other country.



設置について

- ・発熱する機器の近くには本機を置かないでください。

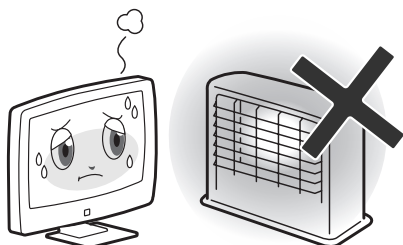

- ・本機の上には物を置かないでください。
- ・不安定な場所や湿気の多い所に置かないでください。
- ・窓際に置く場合は、雨や雪などで濡らさないようご注意ください。

電源・電圧について

- ・指定（AC100V 50/60Hz）以外の電源は使わないでください。指定以外の電源を使用した場合は故障の原因となります。
- ・電源コードは、必ず付属品をお使いください。

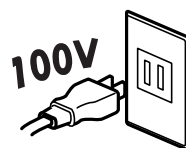

アンテナについて

- ・妨害電波の影響を避けるため、交通の頻繁な自動車道路や電車の架線、送配電線、ネオンサインなどから離れた場所に立ててください。
- 万一、アンテナが倒れた場合の感電事故などを防ぐためにも有効です。



- ・アンテナ線を不必要に長くしたり、束ねたりしないでください。映像が不安定になる原因となります。
- ・アンテナは風雨にさらされるため、定期的な点検・交換を心がけてください。特に、ばい煙の多いところや潮風にさらされる場所では、アンテナが痛みやすくなります。映りが悪くなったときは、設置店へお問い合わせください。

■ 使用上のお願い (つづき)

守っていただきたいこと (つづき)

直射日光や熱気を避けてください

- ・直射日光が当たる場所や暖房器具の近くに置かないでください。キャビネットや部品に悪い影響を与えますのでご注意ください。

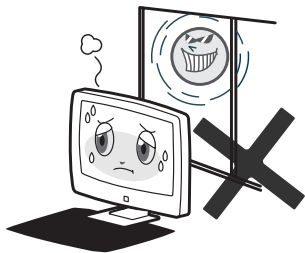

- ・窓を閉めきった自動車の中など異常に温度が高くなる場所に放置したりすると、キャビネットが変形したり、故障の原因となることがあります。

急激な温度差がある部屋 (場所) でのご使用は避けてください

- ・急激な温度変化が起こる部屋 (場所) でのご使用は画面の表示品位が低下する場合があります。

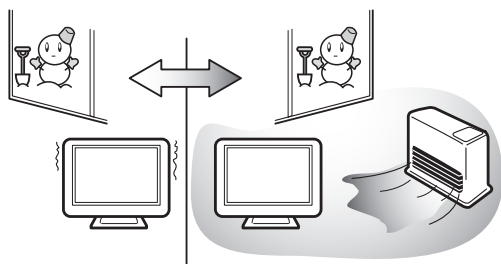

低温になる部屋 (場所) でのご使用の場合

- ・ご使用になる部屋 (場所) の温度が低い場合は、画像が尾を引いて見えたり、少し遅れたように見えることがあります。故障ではありません。常温に戻れば回復します。
- ・低温になる場所には放置しないでください。キャビネットの変形や液晶画面の故障の原因となります。

使用温度 : 0°C ~ +40°C

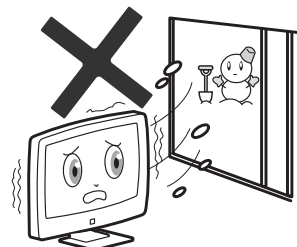

結露について

- ・本機を寒い場所から急に暖かい場所に持ち込んだときや、冬の朝など暖房を入れたばかりの部屋などでは、表面や内部に結露 (水滴が付着) が発生することがあります。そのままご使用になると故障の原因となりますので、結露が起きた時は結露がなくなるまで電源プラグをコンセントに接続しないでください。



注意

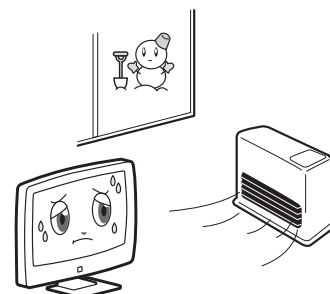

■ 使用上のお願い (つづき)

守っていただきたいこと (つづき)

電磁波妨害に注意してください

- ・本機の近くで携帯電話などの電子機器を使うと、電磁波妨害などにより映像が乱れたり雑音が発生したりすることがあります。



キャビネットのお手入れのしかた

- ・お手入れの際は安全のため電源プラグをコンセントから抜いてください。
- ・汚れはネルなどの柔らかい布で軽く拭き取ってください。
- ・汚れがひどいときは、水で薄めた中性洗剤にひたした布をよく絞って拭き取り、そのあと乾いた布で拭いてください。
- ・キャビネットにはプラスチックが多く使われています。ベンジン、シンナーなどで拭いたりしますと変質したり、塗料がはげることがありますので避けてください。



- ・殺虫剤など、揮発性のものをかけないでください。また、ゴムやビニール製品などを長時間接触させたままにしないでください。プラスチックの中に含まれる可塑剤の作用により変質したり、塗装がはげるなどの原因となります。

取り扱い上のご注意

- ・液晶パネルを強く押ししたりしないでください。割れることがあります危険です。また、落としたり強い衝撃をあたえないようにしてください。

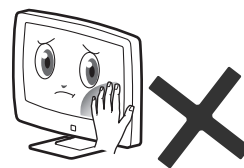

ステッカーやテープなどを貼らないでください

- ・キャビネットの変色や傷の原因となることがあります。

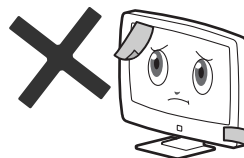

テレビを見るときは、テレビから2 m以上離れた位置でご覧ください

- ・目がちかちかするときは、画面から遠ざかってください。
- ・目のけいれん、頭痛やめまいを感じたら、テレビを見ることを中止してください。

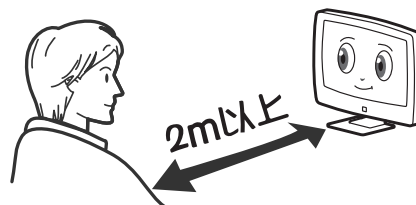

2

第2章

準備する

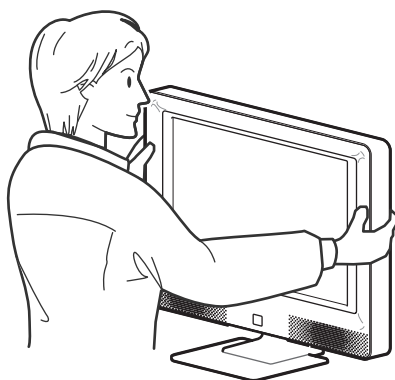

準備する

■ 付属品

下記の付属品がすべて揃っているかご確認ください。

リモコン (1個)

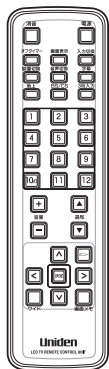

B-CAS (ビーキャスト) カード (1枚)



※本機には赤色のB-CASカードが
付属しています。
(必ず本機付属のものをお使いください。)

取扱説明書 (1冊)

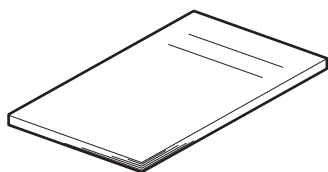

※68ページが保証書になっています。
お買い上げ日をご記入のうえ、
大切に保管してください。

D端子変換ケーブル (1本)

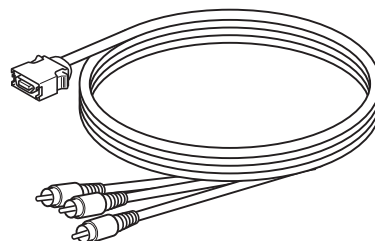

電源コード (1本)

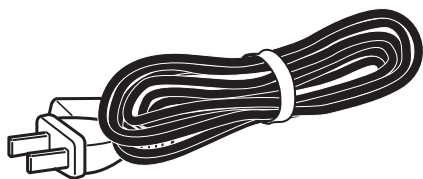

アンテナケーブル (1本)

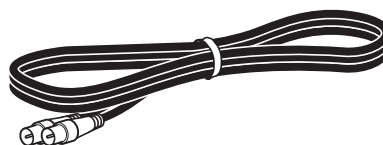

単4乾電池 (2個)

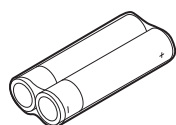

※この取扱説明書のイラスト・画面などは説明のため、実際のものとは異なる場合があります。

各部のなまえ (リモコン)

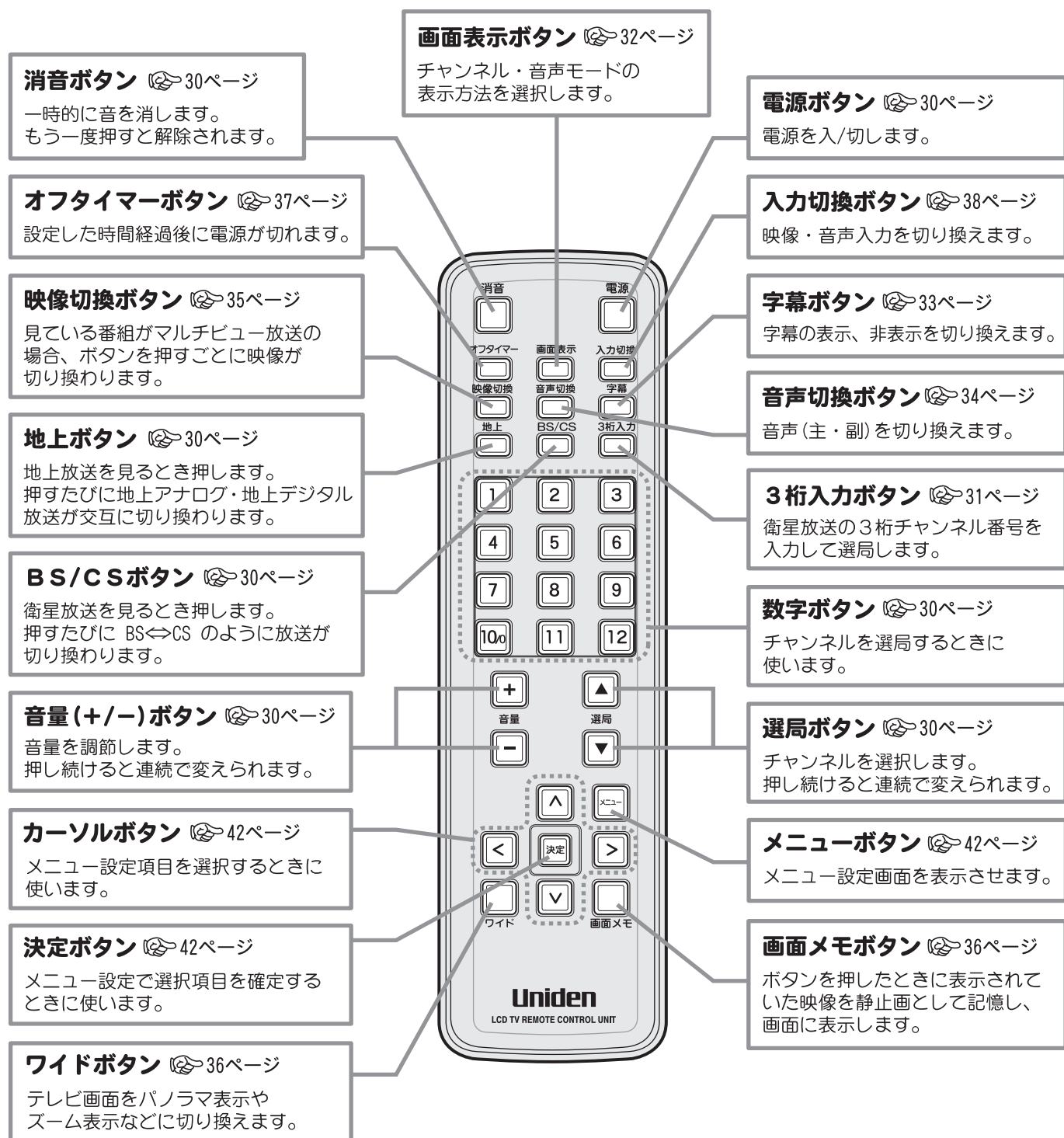

準備する

各部のなまえ (本体)

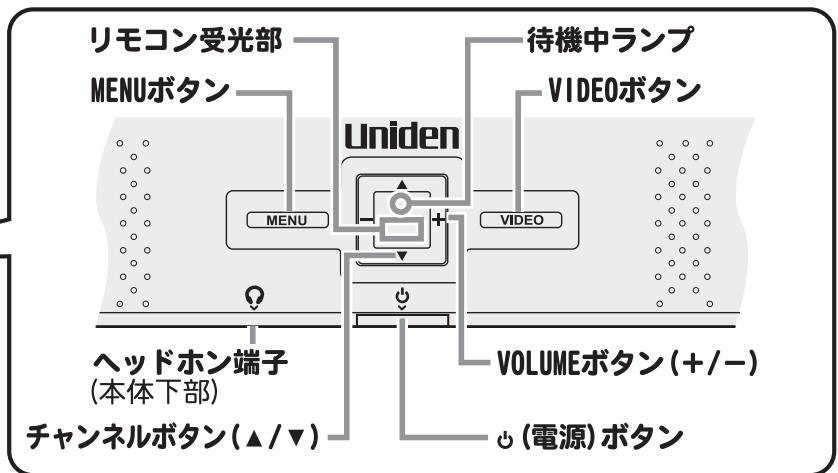
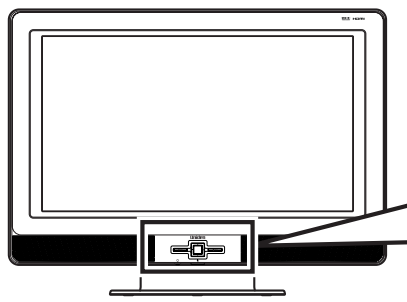

本体/リモコンボタン対応表

本体のボタンはリモコンの各ボタンと同じはたらきをします。

※本体のVIDEOボタンではテレビ放送も切り換えることができます。

本体		MENU		VIDEO	
リモコン	 音量		 電源	 入力切換	 選局

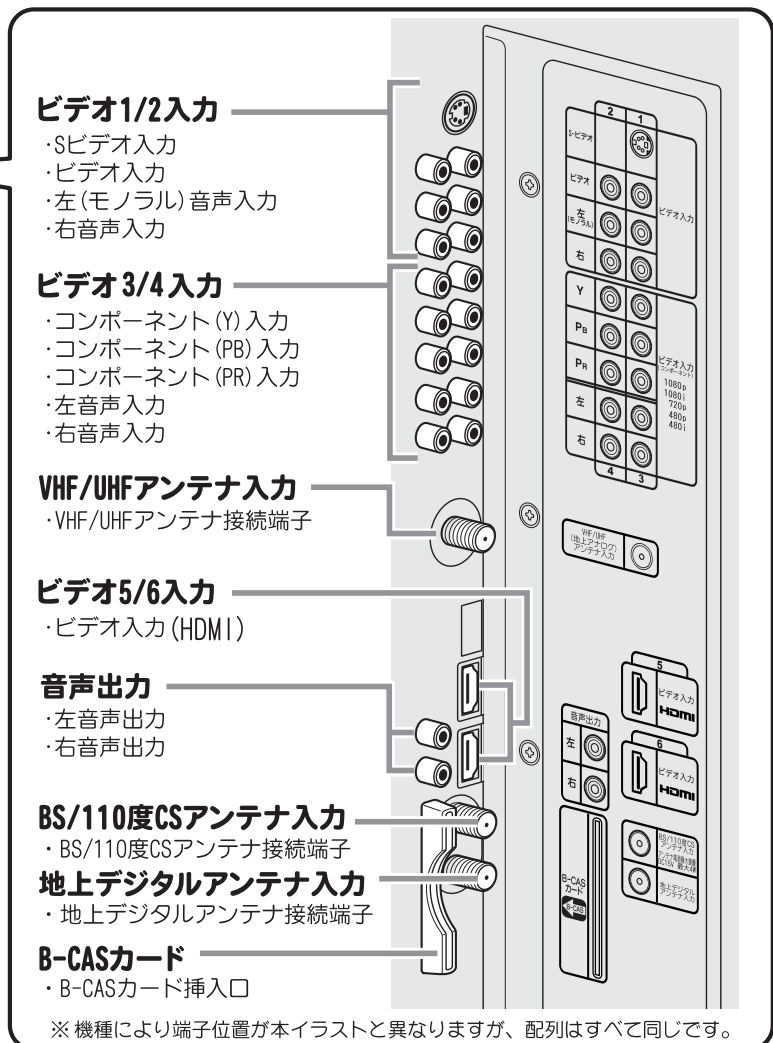
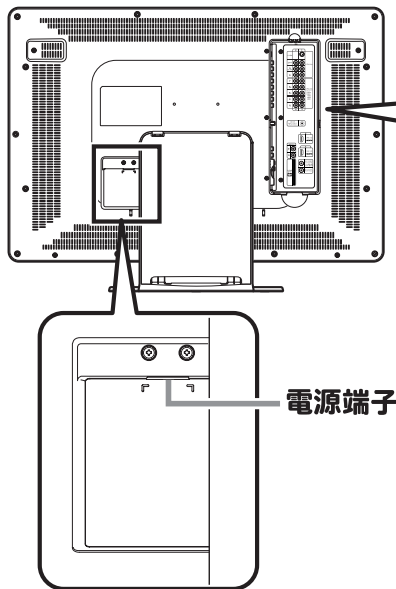

※機種により端子位置が本イラストと異なりますが、配列はすべて同じです。

リモコンの準備と使いかた

乾電池の入れかた

1 カバーをあけます

≡ の部分を押しながら、カバーを下方にスライドさせます。

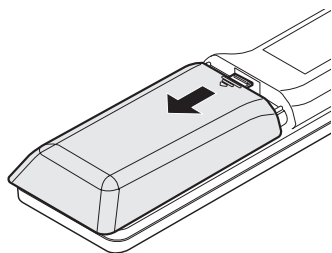

2 乾電池を入れます

単4乾電池2本をケース内の表示通りに入れてください。
(⊕、⊖の位置を正しく入れてください)

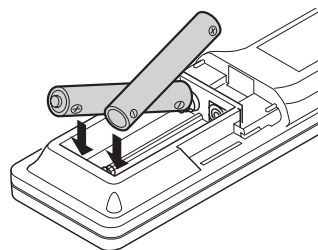

3 カバーを閉めます

パチンと音がするまでカバーを上方へスライドさせます。

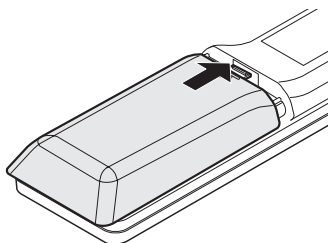

準備する

使いかた

- リモコンの先端部を、本体のリモコン受光部に向けて操作してください。
リモコンの操作範囲は本体正面よりおよそ7メートル以内で、
本体正面より左右30°以内、上下15°以内です。
- リモコン操作でテレビが動作しない場合（テレビ本体のボタンでは動作する）は、リモコンの乾電池寿命が考えられます。新しい電池に交換してください。
- リモコンを直射日光の当たる場所に放置したり、取り付けないでください。
熱により変形したり、誤動作する場合があります。
- 本体のリモコン受光部に直射日光や強い照明が当たっているとリモコン操作がしにくくなります。
照明またはテレビの向きを変えるか、リモコン受光部に近づけて操作してください。
- リモコンに強い衝撃を与えないでください。
また、水にぬらしたり温度の高いところに置かないでください。
- 使用済み電池の処分について
使用済みの電池は地域の規則に従って処分してください。

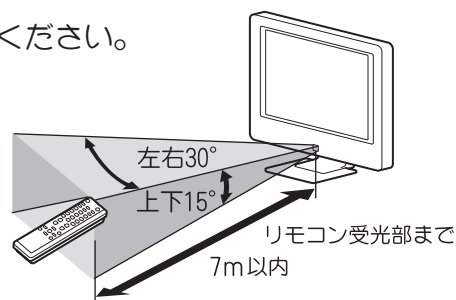

■ アンテナを接続する

アンテナケーブル・分配器などを使用するアンテナに応じて接続し、本機のアンテナ入力端子に接続してください。

本機裏面パネル部には次の3つのアンテナ入力端子があります。

アンテナ入力端子の種類	接続するアンテナ	使用するアンテナ
VHF/UHF (地上アナログ) アンテナ入力端子	VHF および UHF 放送受信用アンテナと接続します。	VHF、UHF、UHF/VHF 混合アンテナ
地上デジタル アンテナ入力端子	地上デジタル放送受信用アンテナと接続します。	地上デジタル放送対応 UHF アンテナ
BS/110度 CS アンテナ入力端子	BS/110度 CS 放送受信用アンテナと接続します。	BS/110度 CS 放送受信用アンテナ

VHF/UHF、BS/110度 CS 混合タイプ (集合住宅など) の接続例

注：下記は一例です。
受信可能な放送はお住まいの集合住宅により異なります。

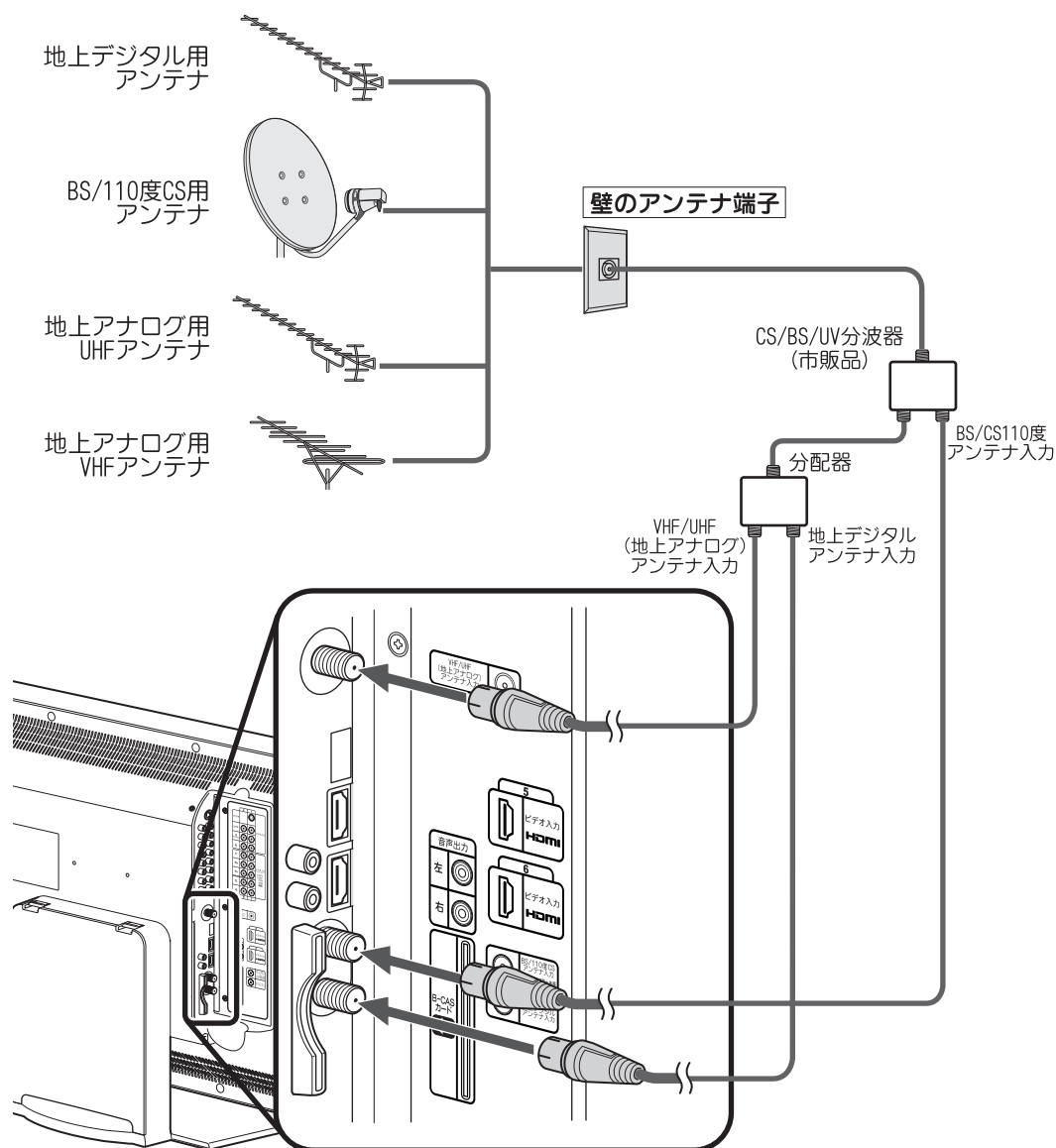

！ ご注意

- 受信可能な放送はお住まいの集合住宅により異なります。詳しくは管理会社または管理組合にお問い合わせください。

準備する

■ アンテナを接続する (つづき)

VHF/UHF、BS/110度CS 個別アンテナの接続例

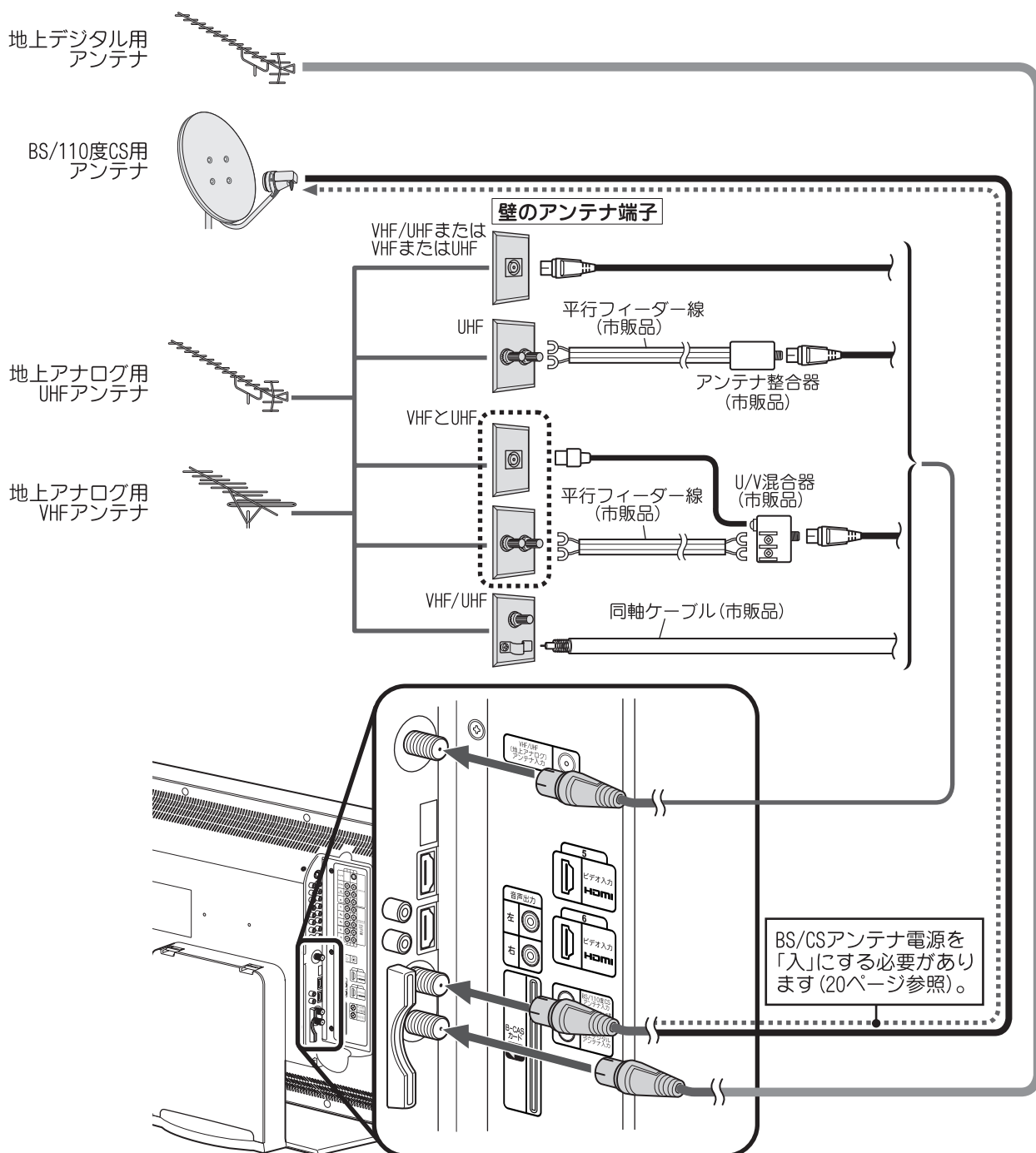

準備する

- ※地上・衛星デジタル放送の受信レベルの確認はメニュー画面で行います (52 ページ)。
- ※衛星放送用の個別アンテナを使用する場合は、衛星アンテナ電源を「オン」にする必要があります。詳しくは次ページの「BS/CS アンテナのアンテナ電源について」をご覧ください。
- ※CATV 放送を受信する場合はお使いのCATV セットトップボックスの説明書に従い接続を行ってください。ご不明な点はお加入のケーブルテレビ局にお問い合わせください。

■ アンテナを接続する (つづき)

BS/CS アンテナのアンテナ電源について

BS/CS アンテナを個別に設置している場合は、アンテナへの電源供給が必要です。下記の接続例を参考に BS/CS アンテナ電源の設定を行ってください。設定のしかたは「BS/CS アンテナ電源」(☞57 ページ) をご覧ください。

テレビに直接アンテナを接続する場合

テレビからアンテナに電源を供給します。

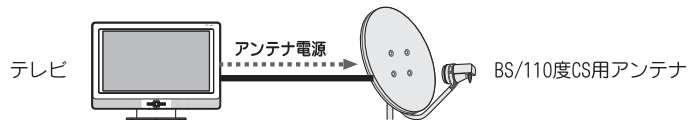

アンテナ電源 **入**

外部機器を介してアンテナを接続する場合

外部機器からアンテナに電源を供給します。

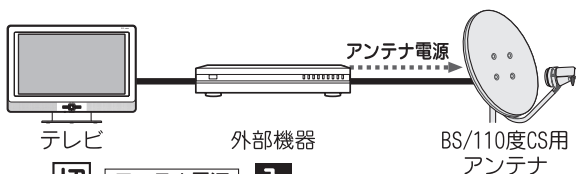

切 アンテナ電源 **入**

分配器を介してアンテナを接続する場合

電流通過端子を外部機器側にして、外部機器からアンテナに電源を供給します。

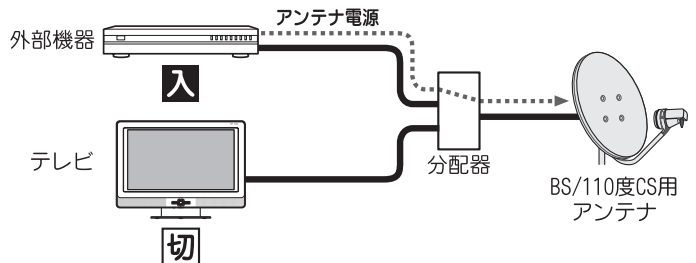

ご参考

● 地上・衛星デジタル放送受信アンテナについて

地上・衛星デジタル放送を受信するためには UHF アンテナやパラボラアンテナが必要です (☞18 ページ)。設置および接続が正しく行われていた場合でも、周辺に電波障害の原因となる高層建築物が建っていたり、発信基地が遠距離のため電波が弱い場合などは受信ができなかったり、特定の放送局しか受信できないなどの障害が発生することがあります。

電器店やアンテナ設置業者等にご相談の上、最良の電波状態となるようアンテナを設置してください。

地上アナログ受信とは別に、地上デジタル受信のアンテナを設置するときや、衛星放送受信のパラボラアンテナを設置するときは、電器店やアンテナ設置業者等にご相談のうえ、アンテナを設置してください。

本機を設置・設定後、アンテナの受信レベルを確認することができます。

詳しくは「アンテナレベル」(☞52 ページ) をご覧ください。

画像が映らない、または乱れるなどの問題がある場合は、「地上デジタル放送が受信できないときは」(☞63 ページ) のフローチャートにしたがって、アンテナの準備や調整などを行ってください。

または、「故障かな?と思ったら」(☞64 ページ) をご覧ください。

● きれいな画像をお楽しみいただくために

安定したデジタル映像をお楽しみいただくためにはアンテナの接続状態がとても重要です。下記のようにアンテナの接続と設置を確実にし、電波妨害を受けにくい安定した受信状態を確保してください。

- ・本機の VHF/UHF アンテナ入力端子、地上デジタルアンテナ入力端子への接続は、付属のアンテナ接続ケーブルまたは市販の 3C-2V 以上のアンテナ接続ケーブルをお使いください。また、BS/110 度 CS アンテナ入力端子への接続は市販の 3C-FB ケーブル以上の BS/CS 専用ケーブルをお使いください。
- ・アンテナ線は他の電源コードや接続ケーブルからできるだけ離してください。

● CATVでの受信について

CATV 受信にはいくつかの方式があります。本機は「同一周波数パススルー方式」および「周波数変換パススルー方式」に対応可能です。詳しくはご契約の CATV 会社にお問い合わせください。または、「地上デジタル放送が受信できないときは」(☞63 ページ) のフローチャートにしたがってお確かめください。

■ B-CAS カードを挿入する

デジタル放送を視聴するには、本機に付属の B-CAS（ビーキャス）カードが必要です。

1 B-CAS カードを取り出します

付属の B-CAS カードを台紙から取り出します。

B-CAS カードのパッケージを開封すると、パッケージに添付されている契約約款に同意したものとみなされます。開封前に必ず契約約款をお読みください。

！ ご注意

- 本機付属の B-CAS カード以外のものを挿入しないでください。故障や破損の原因となります。
- 裏向きや逆方向から挿入しないでください。挿入方向を間違えると B-CAS カードは機能しません。
- B-CAS カードは奥まで挿入してください。
- ご使用中は B-CAS カードを抜き差ししないでください。視聴できなくなる場合があります。
- 画面にエラーメッセージが表示される場合、B-CAS カードの交換が必要となる場合があります。詳しくは 67 ページをご覧ください。

2 B-CAS カードを挿入します

背面のスロットに付属の B-CAS カードを差し込みます。

図のように矢印のある印刷面を左側にし、矢印の先端を先にして奥まで挿入してください。

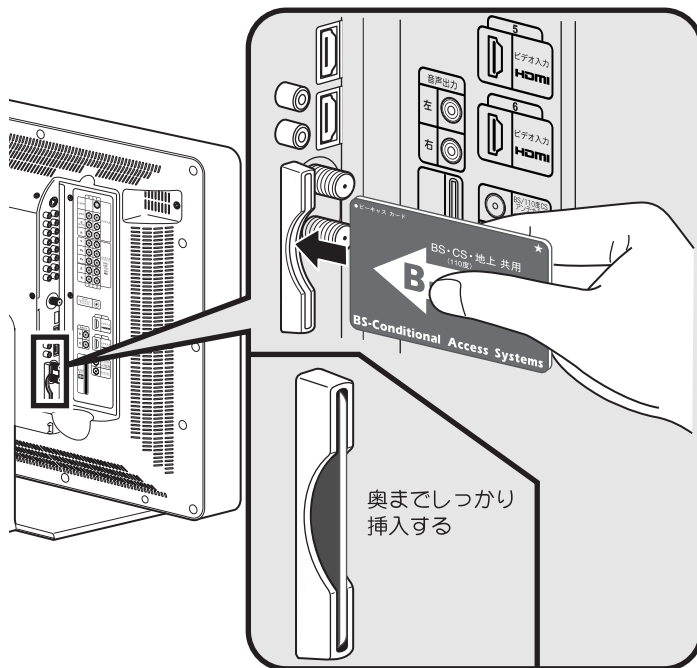

3 B-CAS カードの登録をします

B-CAS カードが貼ってあった台紙に記載された内容に従い、B-CAS カードの登録を行ってください。

■ B-CAS カード取り扱い上の注意点

- 折り曲げたり、変形させない。
- 重いものを置いたり踏みつけたりしない。
- 水をかけたり、ぬれた手でさわらない。
- IC（集積回路）部には手をふれない。
- 分解加工は行わない。

準備する

■ 電源コードを接続する

付属の電源コードをテレビの電源端子に差し込み、電源プラグを家庭用コンセントに接続してください。前面の待機中ランプが赤く点灯します。

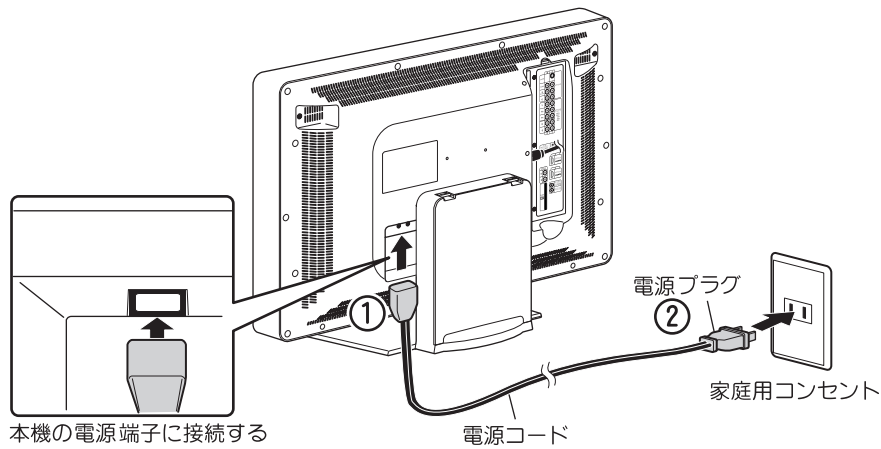

(必ず①、②の順に接続してください。)

準備する

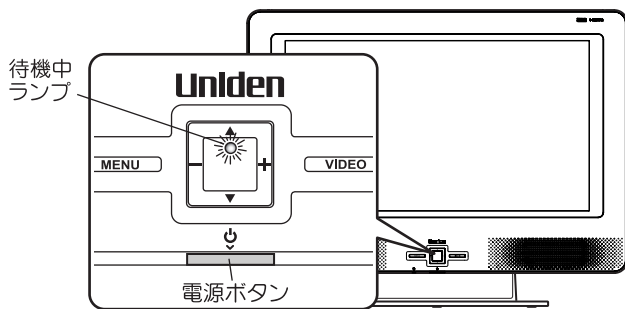

！ ご注意

- 電源コードを抜き差ししやすいように、コンセントの近くに設置してください。

■ パネルの角度調整 (TL20WRJ-W/B-DT のみ)

片方の手でスタンドをしっかりと押さえながら、上部取っ手部分に手をかけ、本体を傾けます。パネル面が前方へ5°、後方へ10°の範囲で角度の調整ができます。

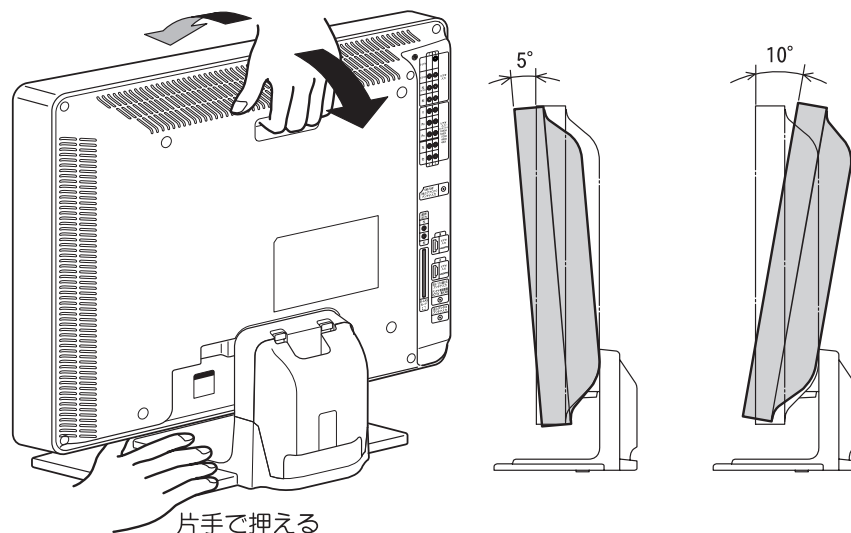

■ 初期設定をする

はじめてテレビの電源を入れると、自動的に受信チャンネルの設定が行われます。

本機は受信できるVHFとUHFの放送電波（地上デジタル放送および地上アナログ放送）を自動的に検出し、記憶します。

※衛星放送のチャンネルはお買い上げ時、プリセットされています（☎31ページ）。

！ ご注意

- アンテナ接続が完了するまでは本機の電源を入れないでください。アンテナを接続していない状態では、正常な初期設定ができない場合があります。

1 テレビ本体の **電源ボタン** を押します

電源が入り、初期設定画面が表示されます。

待機中ランプは消灯します。

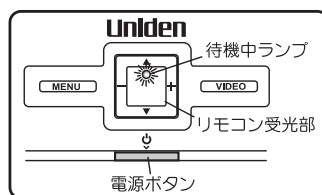

準備する

2 リモコンの **決定** ボタンを押します

受信チャンネルの自動設定プログラムがスタートし、まず地上デジタル放送のスキャンが行われます。

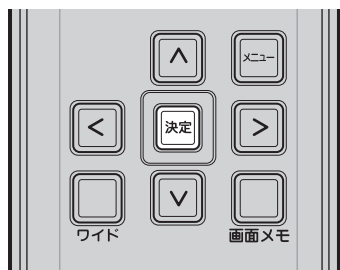

初期設定

チャンネルを設定しています。
しばらくお待ちください・・・

21%終わりました。

ご案内

B-CASカードの登録をお願いします。
「登録はがき」または「ホームページ」のどちらか一方で、必要事項を記入のうえ登録してください。

地上デジタル放送のスキャンが終わると、続けて地上アナログ放送の自動設定に移り、画面には現在のスキャン状況が%とバーグラフで表示されます。

自動チャンネル設定が終了すると、自動的にデジタル放送受信状態になり、受信した一番若い番号のチャンネルが表示されます。（ただし地上デジタル放送のチャンネルをひとつも受信できなかった場合は、一番若い番号のアナログ放送チャンネルを表示します。）

！ ご注意

- 受信状態が悪いと、本来受信できる放送局も受信できない場合があります（☎20ページ）。
- アンテナが地上デジタル放送に対応している必要があります（☎20ページ）。
- 画面が表示されない場合は、64ページをご覧ください。

■ 初期設定をする (つづき)

自動チャンネル割り当てについて

■ 地上デジタル放送

自動チャンネル設定終了後、本機の選局ポジション (1 ~ 20) には、地上デジタル放送受信結果が設定されます。

設定される内容は、お住まいの地域に対応した放送局名となります。

例： 北海道(札幌)

選局ポジション	放送局名
1	HBC札幌
2	NHK教育・札幌
3	NHK総合・札幌
4	放送なし(割り当てなし)
5	STV札幌

例： 東京

選局ポジション	放送局名
1	NHK総合・東京
2	NHK教育・東京
3	放送なし(割り当てなし)
4	日本テレビ
5	テレビ朝日
6	TBS
7	テレビ東京
8	フジテレビジョン
9	東京MXテレビ
10	放送なし(割り当てなし)
11	放送なし(割り当てなし)
12	放送大学

※ 上記は受信状態の一例です。

お住まいの地域や設定時の電波の強弱などの諸条件によって受信結果が異なる場合があります。

準備する

！ ご注意

チャンネルが自動登録されないときは…

- アンテナが地上デジタル放送に対応していないことが考えられます。詳しくは「地上デジタル放送が受信できないときは」(☎63ページ)をご覧ください。
- アンテナが正しく接続されているか、再度確認してください。

※受信チャンネルの自動設定プログラムは、お買い上げ後最初に本機の電源を「オン」にすると自動スタートしますが、チャンネル設定メニュー (☎48ページ) で自動または手動設定することもできます。また、手動チャンネル設定画面で現在どのように設定されているかも確認できます。チャンネル自動設定完了前にテレビの電源を「オフ」にした場合は、次回「オン」にしたとき、再度初期設定画面を表示します。

📎 ご参考

- お住まいの地域によっては他地域の地上デジタル放送局の電波が受信できる場合があります。割り当てる選局ボタンが同じ、複数の局を受信した場合、1局以外はボタン表示されません。手動チャンネル設定 (☎50ページ) でボタンの割り当て変更を行ってください。

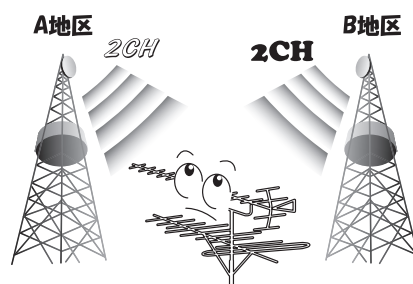

■ 初期設定をする (つづき)

■ 地上アナログ放送

自動チャンネル設定終了後、選局ポジション (1~24) には、受信結果が次のように設定されます。

- ① 1~12ch のうちで受信できたチャンネルがチャンネル番号と同じ数字ボタンに登録されます。
- ② 13~62ch のうちの受信できたチャンネルが、まだ割り当てられていない数字ボタンに対して、小さい数字ボタンから順に登録されます。

■ 自動設定によるチャンネル割り当て例

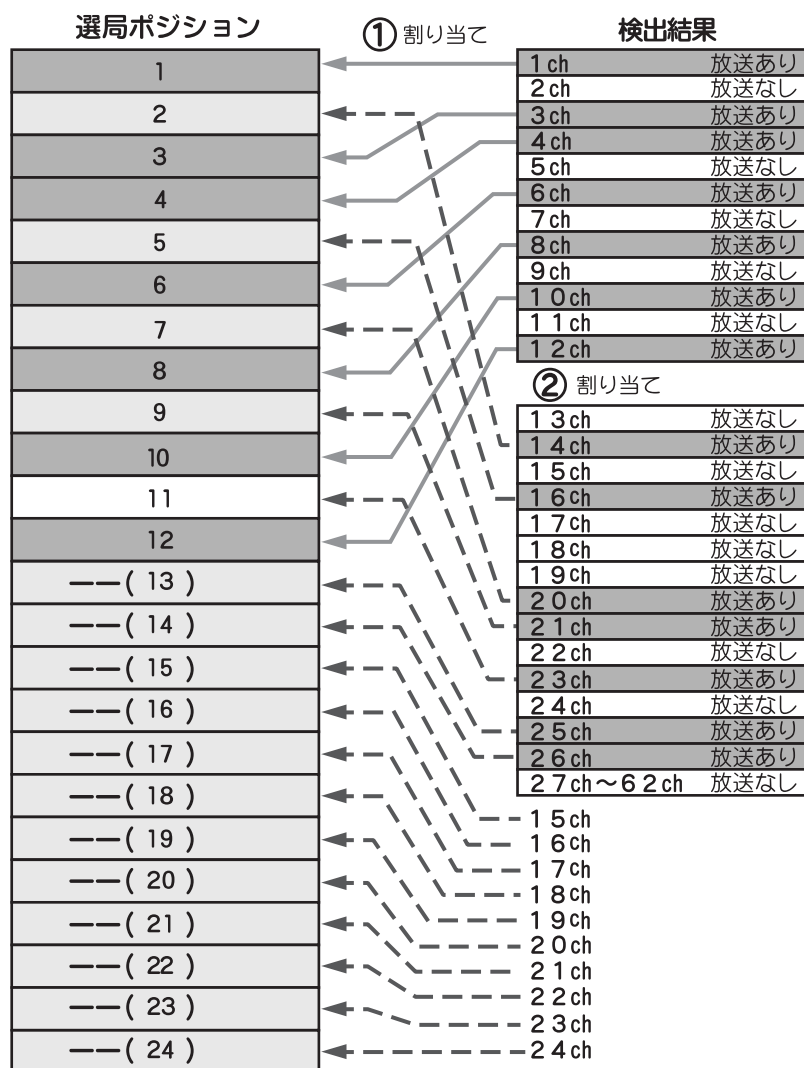

準備する

※電源を「オン」にする前にアンテナ線を接続していない場合は、チャンネル設定ができません。

※初期設定画面は、お買い上げ後最初にテレビ電源を「オン」にすると自動的に表示されます。

※チャンネル設定メニュー (48 ページ) で自動設定することもできます。また、どのように設定されているかも確認できます。

※すべての設定を工場出荷設定に戻す場合は、設定初期化を行ってください (60 ページ)。

※チャンネル自動設定完了前にテレビの電源を「オフ」にした場合、または、チャンネル自動設定中に  ボタンを押してチャンネル自動設定を中止させた場合は、次回「オン」にしたとき、再度初期設定画面を表示します。

※CATVの放送は自動登録されません。CATVチャンネル (C13ch~C63ch) の登録については 49 ページをご覧ください。

■ 他の外部機器を接続する

他の外部機器を接続しない場合は、第3章「テレビを見る」(👉 29 ページ)へ進んでください。すぐにテレビ番組をお楽しみいただけます。

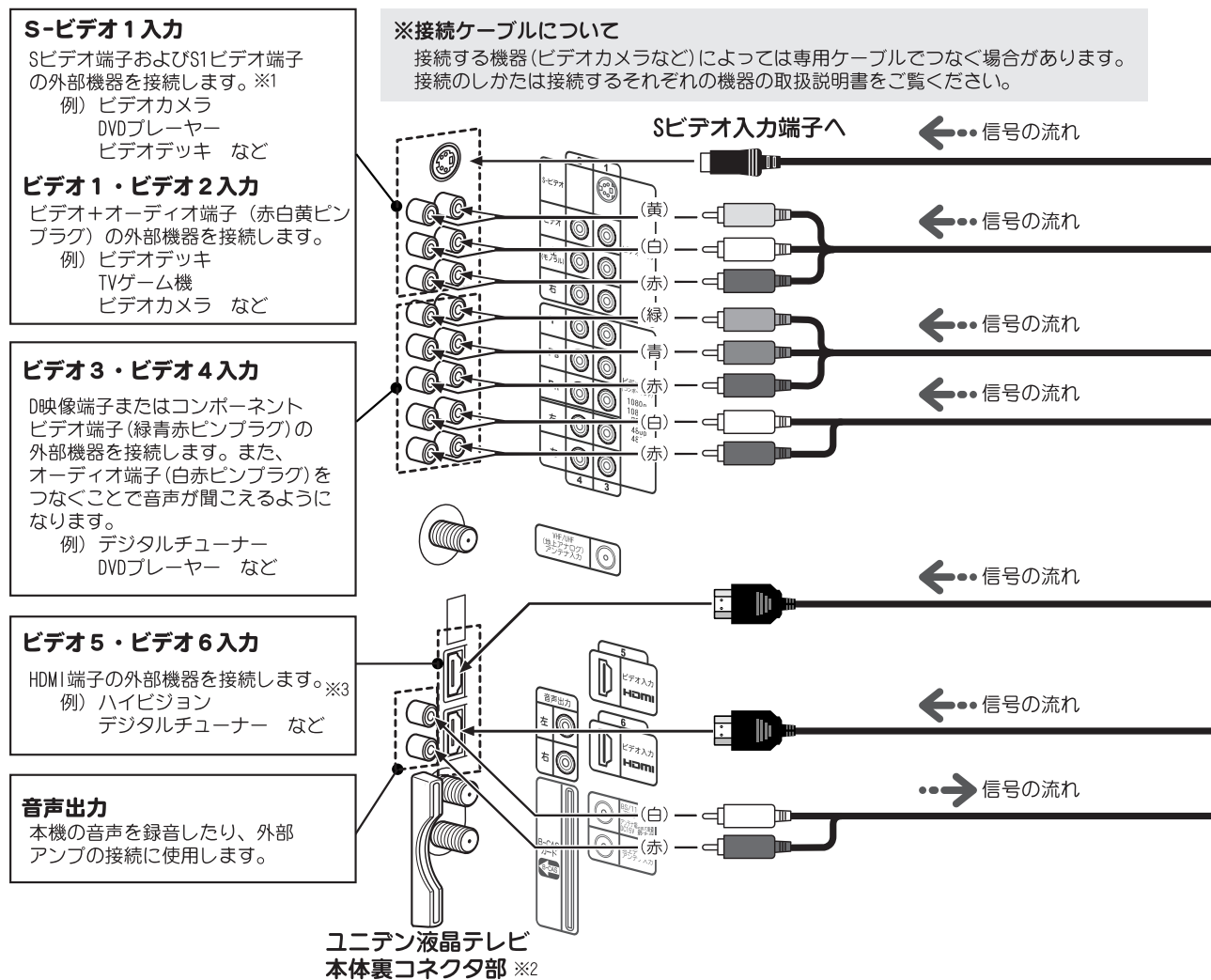

- ※1 ビデオ1入力のSビデオ端子とAVケーブルのビデオ端子(黄色ピンプラグ)の両端子に同時に機器を接続した場合、Sビデオ端子が優先して接続されます。
- ※2 本機に映像出力端子はありませんので、本機から直接録画することはできません。
- ※3 HDMI および HDMI ロゴは HDMI LICENSING LLC の商標または登録商標です。

！ ご注意

- 外部機器を接続するときは、必ず本機および接続する外部機器の電源を「切」にしてください。
- 映像・音声接続用のプラグと端子は、色分けがしてあります。ケーブルと接続端子のそれぞれの色が合うように接続してください。
- 映像入力端子/音声入力端子には、映像/音声信号以外のものを接続しないでください。故障の原因となることがあります。
- HDMIケーブルで映像のみを本機へ入力する場合、またはHDMI-DVI変換ケーブルで接続する場合は、ビデオ5/ビデオ6(HDMI)音声入力のページ(👉 56 ページ)をご覧ください。
- 接続する機器の詳しい使用方法や接続については、それぞれの機器の取扱説明書をご覧ください。
- 接続時のご注意
 - ・ プラグは奥まで完全に差し込んでください。不完全な接続はノイズの原因となります。
 - ・ プラグを抜くときは、コードを引っ張らずにプラグを持って抜き取ってください。
 - ・ 複数の機器を接続したときは、お互いの干渉を防ぐため、使わない機器の電源は切っておいてください。
 - ・ 接続した機器とテレビの画像や音声にノイズがでるときは、お互いを十分に離してください。

本体背面にある6系統の外部入力端子に、ビデオデッキやDVDプレーヤー、CATVセットトップボックス（ホームターミナル）、地上デジタルチューナーなどを接続して、映像や音声を楽しむことができます。

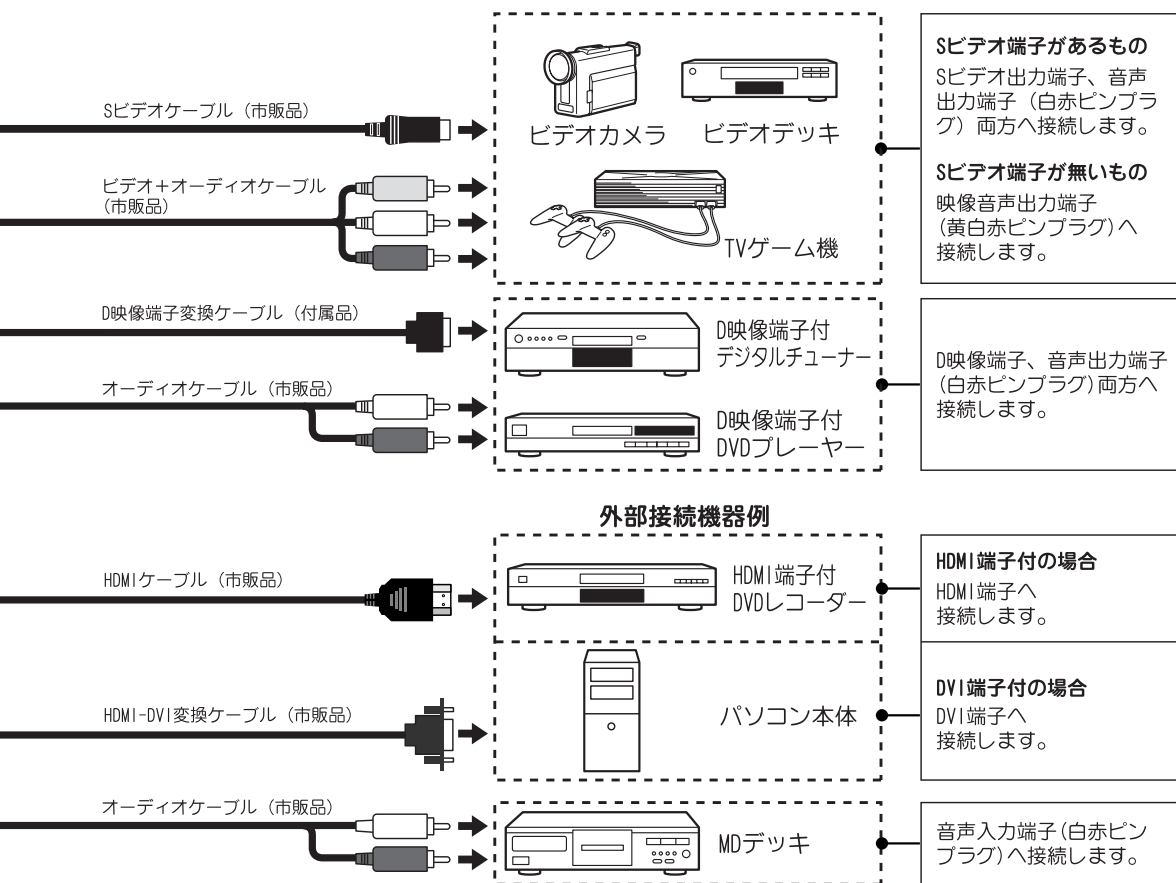

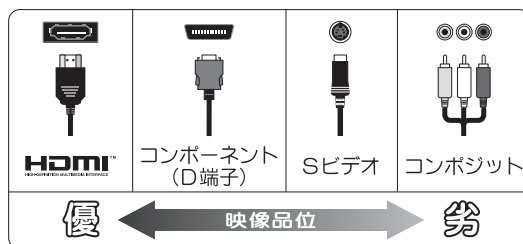

ご参考

- 各端子の映像クオリティについて
右図を参考に最適な映像端子をお選びください。
- HDMI端子について
1本のケーブルで映像信号や音声・コントロール信号をデジタル伝送でき、デジタル信号をアナログ変換しないので最も優れた映像品位が得られます。
- コンポーネントビデオ端子について
 - ・コンポーネントビデオ信号は色差信号とも呼ばれ、映像を輝度信号（白黒成分）と2種類の色信号（青：B-Y / 赤：R-Y）に分離して伝送します。
デジタルチューナーやDVDでは輝度信号と色信号を別々に記録してあるため、輝度信号と色信号を混合して伝送する通常のビデオ信号に比べ、色のにじみが少ないなど、高品位な伝送が可能です。
 - ・本機に付属のD映像端子変換ケーブル（D映像端子⇔コンポーネントビデオ端子（緑青赤ピンプラグ）変換ケーブルにより、D映像端子のついた機器を接続できます。
- Sビデオ端子について
 - ・より鮮明な画質を得るために、映像信号を輝度（明るさ）と色に分離したものです。
本機のビデオ1入力には、Sビデオ端子 + オーディオ端子（白赤ピンプラグ）またはビデオ + オーディオ端子（黄白赤ピンプラグ）のどちらも接続可能です。
 - ・Sビデオ端子が無く、ビデオ端子（黄色ピンプラグ）のついた機器の映像を見るときは、ビデオ + オーディオ端子（黄白赤ピンプラグ）に接続してください。



ケーブルの処理

カバーをはずし、本体スタンド部にある  穴にケーブルを通します。
 (カバーは2か所のツマミを押し、手前に引くとはずれます。)
 カバー下部の切欠きにケーブルを通します。

※ 20 インチモデルには
 穴はありません。
 カバー上下の切欠きに
 ケーブルを通してください。

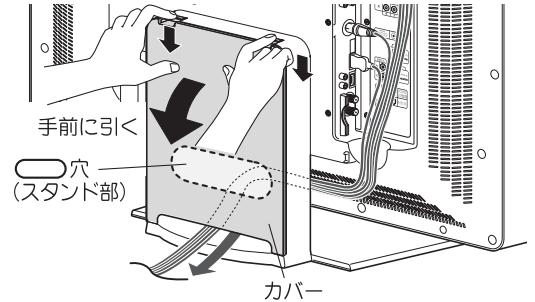
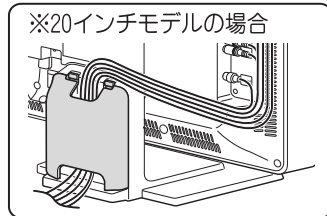

コネクターカバーについて

※20 インチモデルにはコネクターカバーはありません。

< 27/32 インチモデル >

● はずしかた

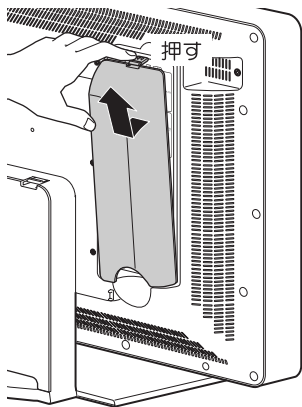

上部のツマミを押し下げ、手前に引きながら
 取りはずします。

< 37/42 インチモデル >

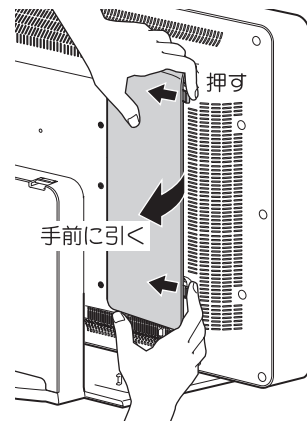

2か所のツマミを押し、手前に引きながら
 取りはずします。

● 取り付けかた

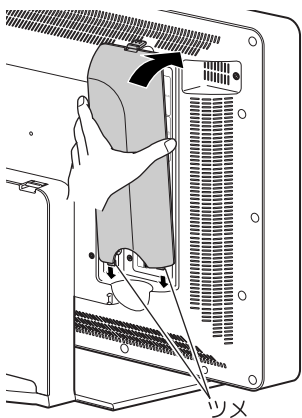

下部2か所のツメを本体の穴に入れ、ロックされ
 るまで上部を押し込みます。そのあと中央部分
 を押し込んで、左右のツメもロックしてくださ
 い。

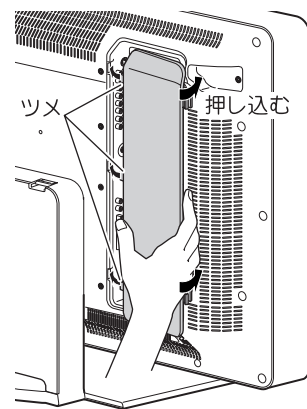

左側3か所のツメを本体の穴に入れ、ロックされ
 るまで押し込みます。そのあと右側2か所のツマ
 ミ付近を押ししてロックしてください。

※ コード類をはさまないようにご注意ください。

3

第3章

テレビを見る

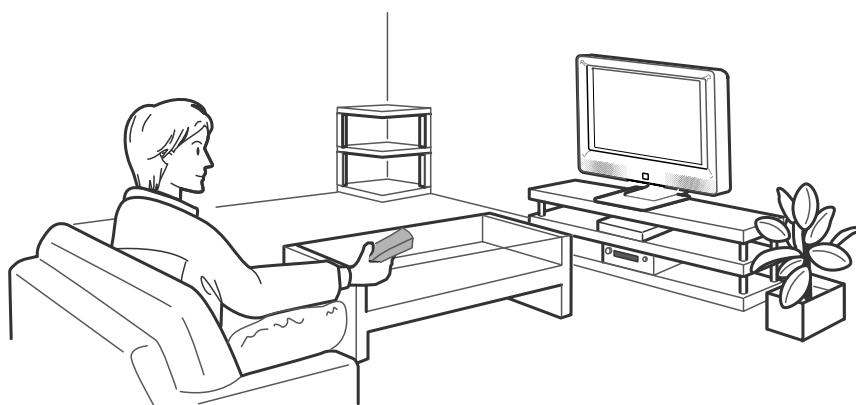



テレビを見る

テレビを見る

通常の操作はリモコンで行います。テレビ本体に同種のボタンがある場合は、同じように操作できます。

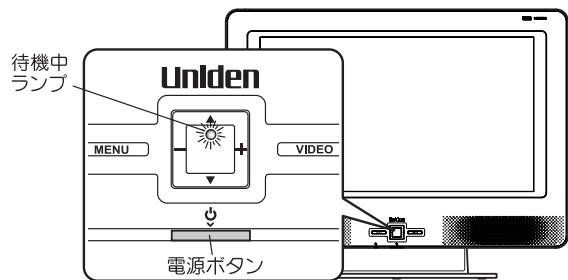

1 電源を入れます

リモコンの  ボタンまたはテレビ本体の  ボタンを押します。前面下部の待機中ランプが消えて電源が入ります。







2 チャンネルを選びます

地上デジタル放送を見る





 ボタンを押し、数字ボタンまたは選局 ( / ) ボタンでチャンネルを選びます。

地上アナログ放送を見る

 ボタンを押し、数字ボタンまたは選局 ( / ) ボタンでチャンネルを選びます。

 ボタンを繰り返し押しすと、アナログ放送・デジタル放送が交互に切り換わります。

衛星デジタル放送を見る

 ボタンを押し、数字ボタンや選局 ( / ) ボタンでチャンネルを選びます。また、チャンネル番号を直接入力することもできます ( 31 ページ)。



 ボタンを押すごとに、BS ↔ CS と切り換わります。

※外部機器 (ビデオ・DVD 等) を見るとき ( 38 ページ)



3 音量を調節します

音量 (+ / -) ボタンで音量を調節します。画面下側に音量が表示されます。

4 音を一時的に消します

 ボタンを押します。
・もう一度  ボタンを押すと、元の音量に戻ります。

5 電源を切ります

リモコンの  ボタンまたは、本体の  ボタンを押すと電源待機状態となり、待機中ランプが点灯します。

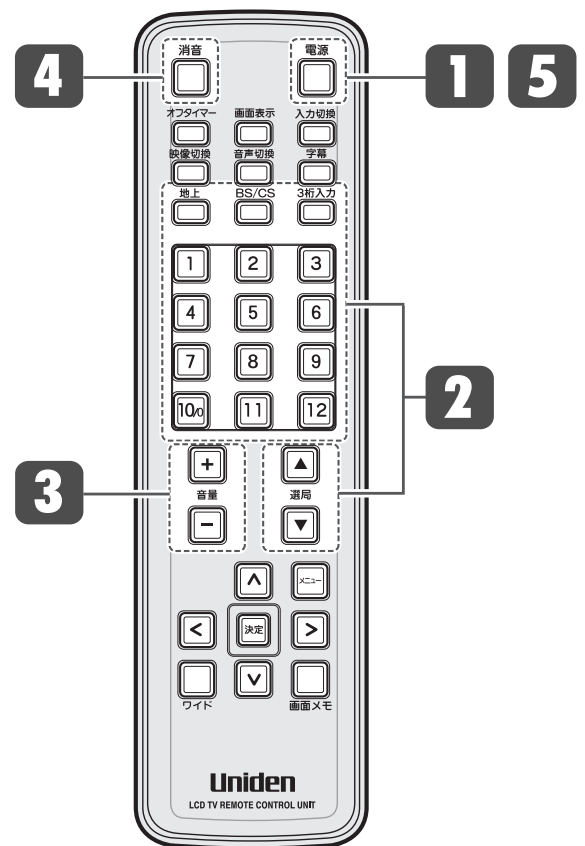

ご参考

- 地上デジタル放送ではサブチャンネルでの放送が行われていることがあります。数字ボタンを繰り返し押しすと、サブチャンネルを選択できます (サブチャンネルでの放送がある場合のみ)。

例 : 2 を 1 回 ⇒ 2₁ (サブチャンネル 1)
2 を 2 回 ⇒ 2₂ (サブチャンネル 2)
2 を 3 回 ⇒ 2₃ (サブチャンネル 3)

衛星放送チャンネルを見る

BS / CS のチャンネルの選びかたには次の方法があります。

※本機は BS アナログ放送やデータ放送には対応していません。

チャンネル+ / - ボタンで選ぶ

1 BS/CS ボタンを押す

押すたびに BS ↔ CS と切り換わります。

2 選局 (▲/▼) ボタンを押す



押すたびに現在視聴しているチャンネルの次に登録されているチャンネルに切り換わります。

ダイレクト選局 (見たいチャンネル番号を押して選ぶ)

1 BS/CS ボタンを押す

2 3桁入力 ボタンを押す

3 数字ボタンを押す

例) 200ch を選局したいとき   

※入力したチャンネル番号が無効の場合は表示していた元の画面に戻ります。

ダイレクト選局 (短縮ボタンで選ぶ)

本機は短縮ボタンにあらかじめ右表のようにチャンネルが登録されています。

※その他のチャンネルもお好みで登録できます (📖50 ページ)。

1 BS/CS ボタンを押す













2 数字ボタンを押す

例)
右表の割り当て例で、Ch101「NHK BS1」を選局したいときは数字ボタン  を押します。

リモコンボタンに割り当てられた放送局 (工場出荷時設定)

・放送局名やチャンネルは実際に表示と異なる場合があります。

BS デジタル放送		
番号	チャンネル	放送局名
	101	NHK BS1
	102	NHK BS2
	103	NHK ハイビジョン
	141	BS 日テレ
	151	BS 朝日
	161	BS-i
	171	BS ジャパン
	181	BS フジ
	191	WOWOW
	200	スター・チャンネル
	—	—
	—	—

110 度 CS デジタル放送		
番号	チャンネル	放送局名
	100	プロモ CH
	—	—
	—	—
	—	—
	055	ep055 チャンネル
	160	C-TBS ウェルカム
	—	—
	800	スカチャン!HV
	194	AQ ステーション
	—	—
	250	アクティブ! スポーツ
	—	—

■ チャンネル番号などを表示する（画面表示）

画面表示ボタンを押すと、現在受信中のチャンネル番号・音声情報・映像情報などが表示されます。

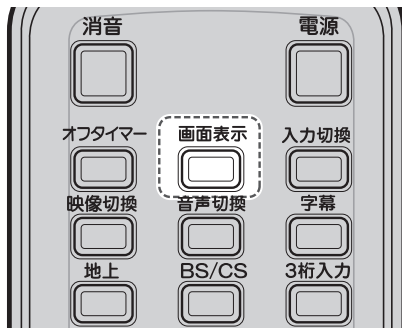

画面表示 ボタンを押します

もう一度 画面表示 ボタンを押すと、表示は消えます。

■ デジタル放送の場合

受信中のチャンネル番号や番組名などの情報が表示されます。



もう一度 画面表示 ボタンを押すと画面左上の表示が消え、さらにもう一度押すと画面右上のチャンネル番号表示が消えます。

■ アナログ放送の場合

画面右上に受信中のチャンネル番号、音声モード、映像フォーマット、左下にワイドモードが表示されます。

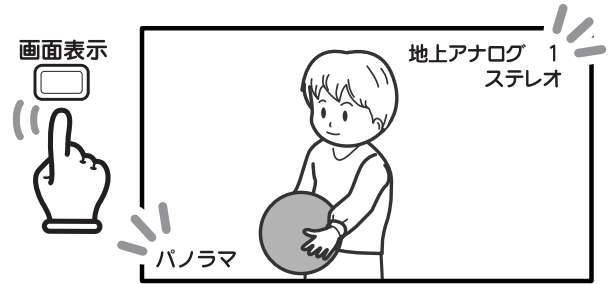

※音声モードは外部入力を選択した場合は表示されません。

映像フォーマット（480i、480p、1080i、720p、1080p、VGA）はビデオ3～6を選択したときに表示されます。

（☞ 38 ページ）

※チャンネル番号以外は3秒後自動的に消えます。

テレビを見る

📎 ご参考

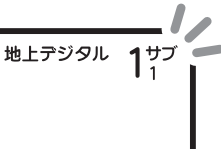
- サブチャンネル放送がある場合、代表チャンネル番号の横にサブチャンネル番号が表示されます。

- 画面表示のみかた
画面左上に表示される情報として、次のものが表示されることがあります。

- S** ステレオ放送番組
- SS** サラウンド放送番組
- 字** 字幕放送番組
- 二** 二ヶ国語放送番組
- 解** 解説音声付番組

字幕を表示する（字幕）

映画やドラマなどの字幕を表示したり、消したりできます。



放送視聴中に

 **ボタンを押します**

押すたびに切、言語 1、言語 2 と切り換わります。

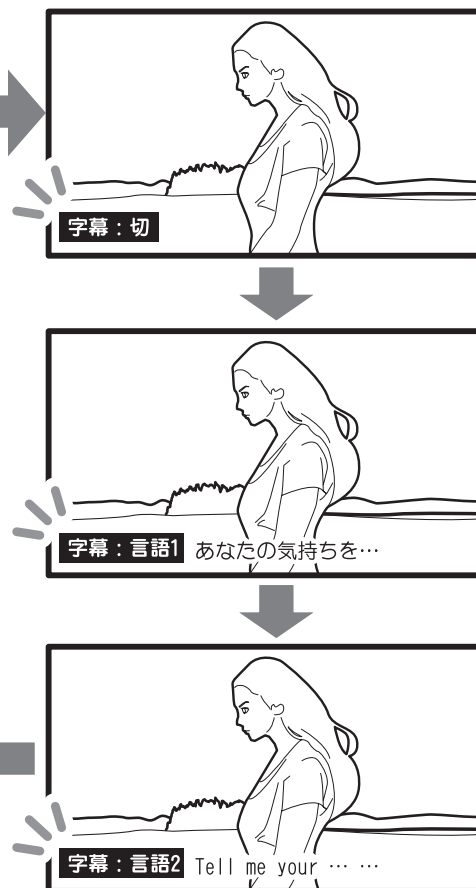

ご参考

- 字幕がない番組の場合は、画面左下に

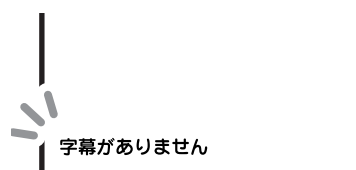

と表示されます。

また、地上アナログ放送は字幕放送に対応していません。このような場合、ボタンを押すと画面左下には



と表示されます。

お知らせ

- 「言語 1」「言語 2」の表示は番組情報に依存します。
- 放送局側で字幕表示を消せない設定にしている番組もあります。
- メニュー画面で初期設定値を変更することができます (55 ページ)。

テレビを見る

■ 二カ国語音声を選ぶ（音声切換）

日本語と英語など二カ国語放送や複数音声番組の場合、音声を切り換えることができます。



音声切換 ボタンを押します

チャンネル番号、音声（主音声・副音声・主/副）が画面右上に表示されます。ボタンを押すたびに「主音声」「副音声」「主/副」の順に切り換わります。

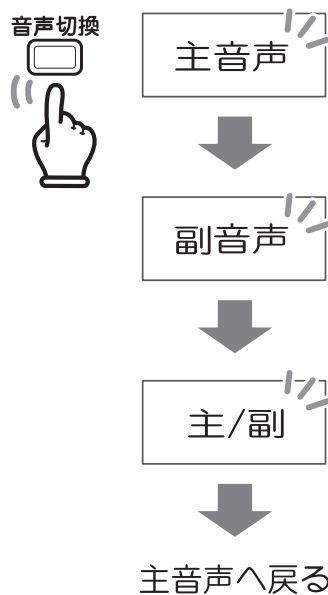

ご参考

- 切り換える音声がない場合は、画面左下に

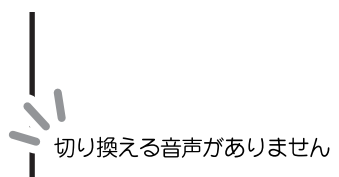

と表示されます。

テレビを見る

※この設定はメニュー画面でも行うことができます（👉 46 ページ）。

！ ご注意

- 二カ国語放送でない場合、ボタンを押しても切り換わりません。
- 外部入力を選択した場合（👉 38 ページ）は音声切換はできません。
- 主/副にすると、左スピーカーから主音声、右スピーカーからは副音声が出力されます。
- 「主音声」「副音声」「主/副」の表示は放送局側からの番組情報に依存します。

マルチビュー放送を見る（映像切換）

お知らせ

- マルチビュー放送とは
ひとつのチャンネル内で主番組・副番組の複数映像が送られる放送です（最大3チャンネル）。
たとえばゴルフ中継など、主番組では通常の放送、副番組ではそれぞれ18番ホール映像と、ホールアウトした選手のインタビュー映像を放送をするなど、視聴者が見たい場面を選択して見ることができる放送が行われる予定です。
(2007年3月現在、マルチビュー放送は行われていません。)

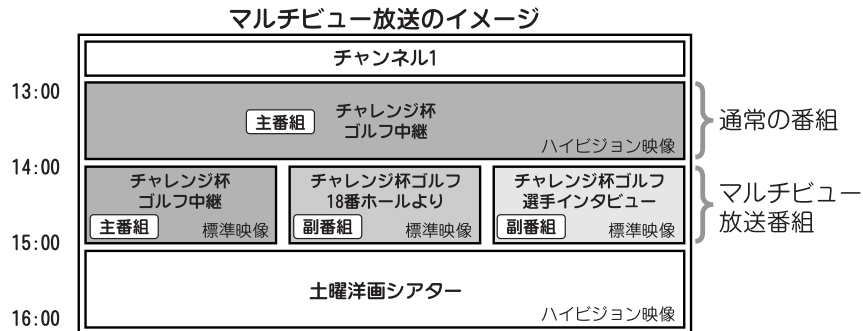

映像切換 ボタンを押します

ボタンを押すたびに、同一チャンネル内での放送が切り換わります。

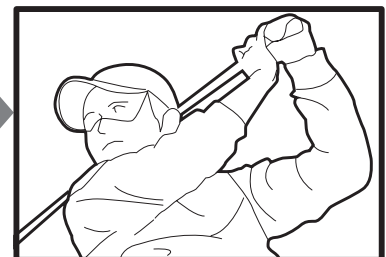

主番組

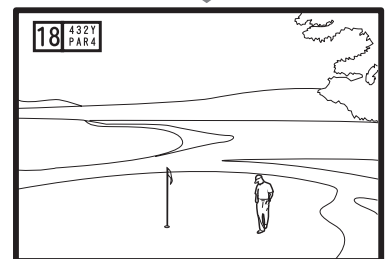

副番組



副番組

ご参考

- 切り換える映像がない場合は、画面左下に

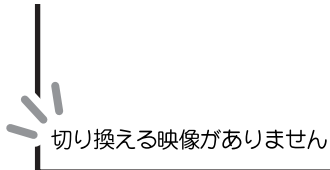

と表示されます。

テレビを見る

■ パノラマやズーム画面表示にする（ワイド）

表示画面をフル表示、ノーマル表示（地上アナログ放送のみ）、パノラマ表示、ズーム表示に切り換えることができます。

※映像のフォーマットやアスペクト比、入力経路によって選択できないワイドモードがあります。



ワイド ボタンを押します

ボタンを押すたびに、画面が次のように切り換わります。

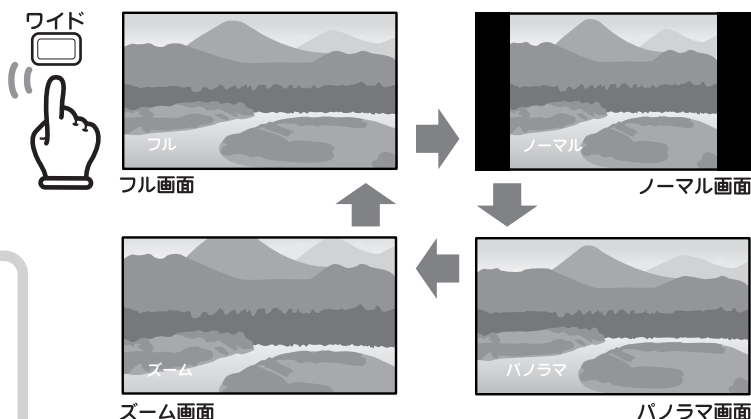

ご参考

- パノラマ表示では、4:3の映像を違和感少なく画面全体に拡大します。
- ノーマル表示では、画面の左右に映像が表示されない領域が生じます。
- メニュー画面の「画面設定」(👉 47ページ)でも同様の設定ができます。

■ 静止画にする（画面メモ）

現在受信中の映像を静止画として記憶し、表示します。

電話番号や地図・レシピなど、メモを取りたいときに便利です。

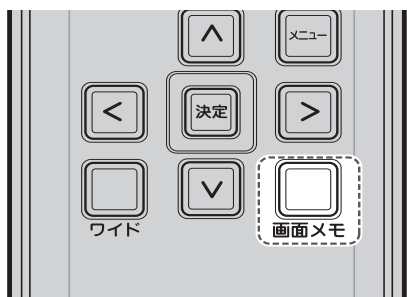

1 画面メモ ボタンを押します

画面右下に、そのとき表示されていた映像が表示されます。

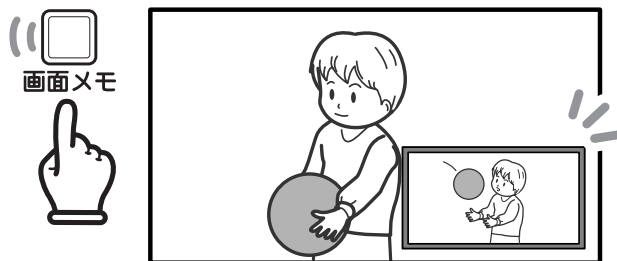

ご参考

- 画面メモは、チャンネル選局、ワイド表示切換、外部入力の切換などを行うと、自動的に消去されます。

2 もう一度 画面メモ ボタンを押すと、画面メモは消えます。

■ オフタイマーを使う（オフタイマー）

オフタイマーを設定すると指定した時間後に電源が切れます。テレビを見ながらおやすみになるときなどに便利です。オフタイマーは30分単位で30分から120分まで設定できます。

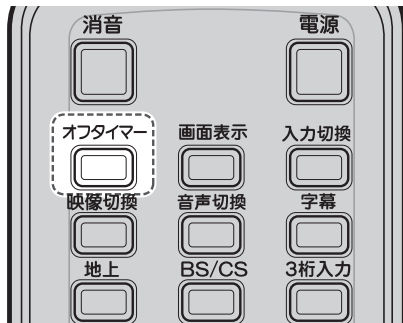

1 オフタイマー ボタンを押します

オフタイマー設定画面になります。

ボタンを押すたびに「30分」→「60分」→「90分」→「120分」→「切」→「30分」…のように設定できます。

画面左下にタイマー設定時間が表示されます。

- ・ 設定時間が経過すると…

タイマー動作1分前に「オフタイマー：まもなく電源が切れます」と画面表示され、自動的に電源待機状態になります。

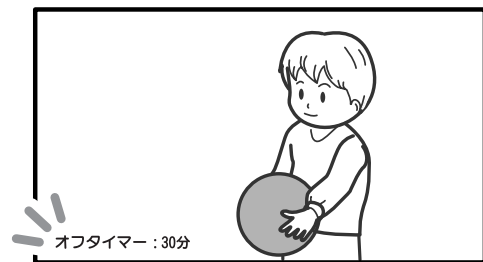
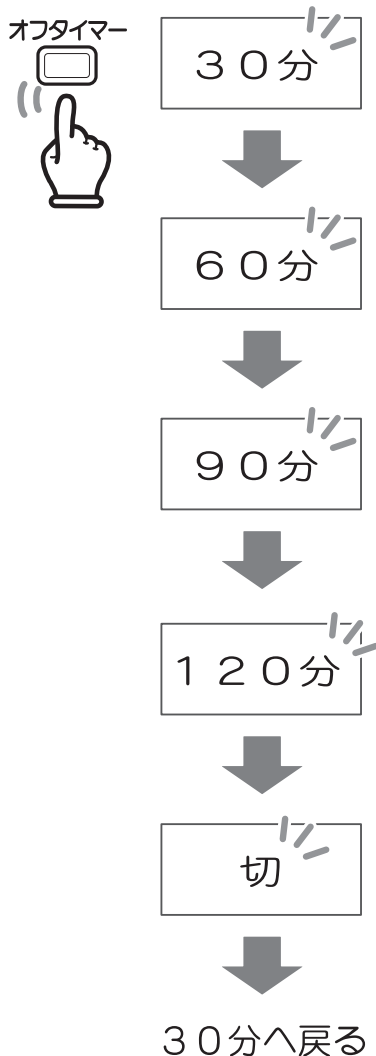

テレビを見る

！ ご注意

- 電源を切った場合、オフタイマーは解除されます。
- オフタイマーがすでに設定されている状態で、オフタイマー ボタンを押すと、残り時間に加算された設定時間となります。
(1～30分の場合は「60分」、31～60分の場合は「90分」、61～90分の場合は「120分」、120分の場合は「切」から設定を開始します。)

■ 外部接続した機器を使う（入力切換）

背面の外部入力端子に接続した、ビデオデッキやDVDプレーヤーなどの使用時に入力切換を行います。



1 入力切換 ボタンを押します

ボタンを押すたびに入力が切り換わります。画面右上にチャンネル番号または入力端子の名称が表示されます。

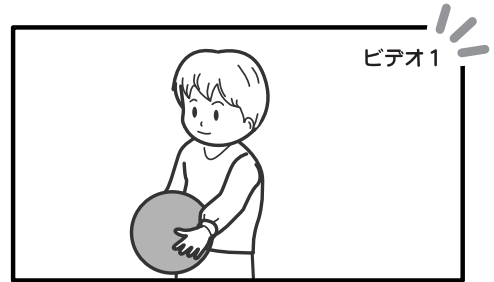

ビデオ1

ビデオ2

ビデオ3

ビデオ4

ビデオ5

ビデオ6

テレビ番組
(受信チャンネル)
画面へ戻る

2 各操作を行います

音量調節は本機のリモコンで行いますが、その他の操作は接続した機器の取扱説明書に従って操作してください。

テレビを見る

ご参考

- 画面に表示される名称は、接続した機器に合わせて変更することができます。詳しくは入力端子の設定 (👉 54 ページ) をご覧ください。

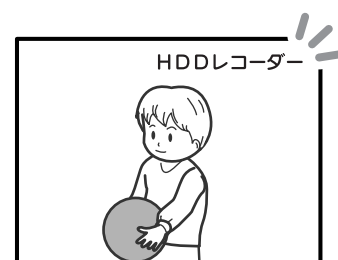

■ヘッドフォンで楽しむ

市販のヘッドフォンを使用するときは、本体下部にあるヘッドフォン出力端子に接続してください。
※ヘッドフォンを接続すると、本体のスピーカーからは音が出なくなります。

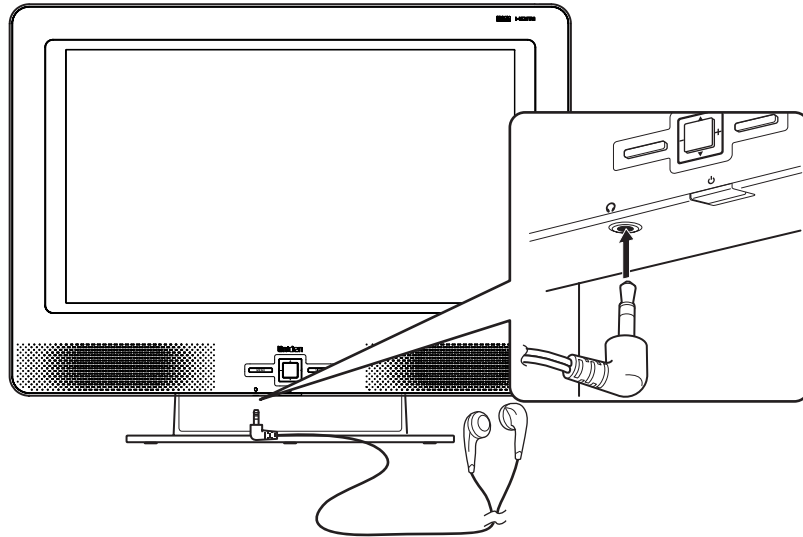

！ ご注意

- ヘッドフォンプラグは確実に挿入してください。
(不完全なときは、スピーカーから音もれすることがあります。)

本体のヘッドフォン出力端子は、 ϕ 3.5 ステレオミニジャックとなっています。
ステレオミニプラグ以外のヘッドフォンの場合は、ステレオミニプラグに変換して接続してください。
また、ストレート型のステレオミニプラグのヘッドフォンを接続する場合、確実に挿入できないことがあります。この場合は、市販品の ϕ 3.5 L型ステレオミニプラグと ϕ 3.5 ステレオミニジャックの変換コード、または変換コネクタを使って接続してください。

ヘッドフォン接続例

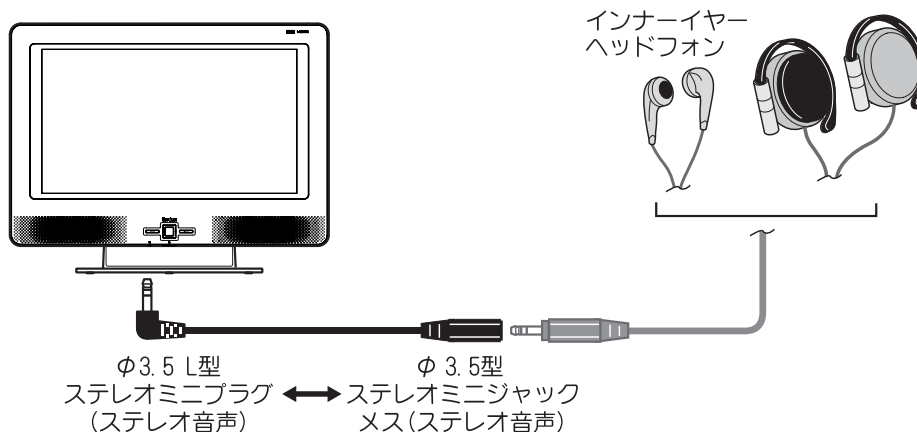

4

第4章

各種設定のしかた

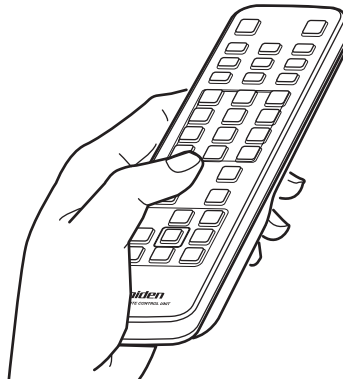

各種設定のしかた

■ 各種設定のしかた（メニュー）

※本機をはじめてご使用になる場合は、はじめに初期設定を行ってください（☞23 ページ）。

- ボタンを押すとメニュー画面が表示されます。再度押すと元の画面に戻ります。
- メニュー画面では、映像・音声・チャンネル設定に関する各種調整・設定ができます（☞44 ページ）。
- 項目設定後に、すべての設定を初期（工場出荷時）状態に戻したいときは、設定初期化を行ってください（☞60 ページ）。

メニュー画面

現在選択されている項目は緑色で表示されます。

「映像設定」メニュー
「音声設定」メニュー
「画面設定」メニュー
「チャンネル設定」メニュー
「お知らせ」メニュー
「その他の設定」メニュー

映像設定
映像モード：
コントラスト：
明るさ：
色の濃さ：
色合い：
色温度：
シャープネス：
映像設定初期化

あざやか
5 1
3 2
3 6
0 緑 赤
2

選択 決定 終了

※画面は「映像設定」メニューを選択した状態です。
設定に使用する操作ボタンが表示されます。

各メニューの設定項目については 44 ページのメニュー一覧表をご覧ください。
各設定項目はすべて以下の方法で設定が行えます。

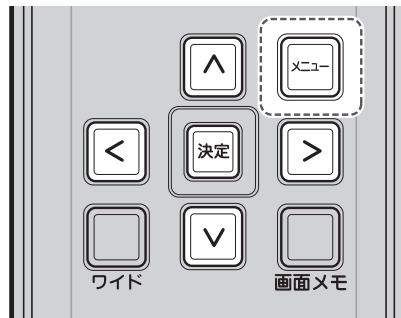

- ボタンを押し、メニューを表示します。
- ボタンを押し、設定したい第1階層のメニュー（①）を選択します。選択されている項目はアイコンの枠が緑色になります。選択中は右の枠内にそのメニューで設定できる第2階層のサブメニュー（②）が表示されます。
 ボタンを押すと第2階層のサブメニューへ移り、選択項目がハイライト（緑色）されます。
- ボタンで選択項目のハイライト（緑色）を動かし、第2階層のサブメニューを選択します。
 ボタンを押すと第3階層のサブメニューへ移り、選択項目がハイライトされます。
- （または ） ボタンで設定値を変更します。設定中は画面下部中央に項目名と設定値が表示されます。
- ボタンを押すと設定を完了し、メニュー画面に戻ります。

各種設定のしかた（メニュー）（つづき）

メニュー画面の基本操作

メニュー画面を表示する・終了する

 ボタン

※再度押すとメニュー画面が消え、元の画面に戻ります。

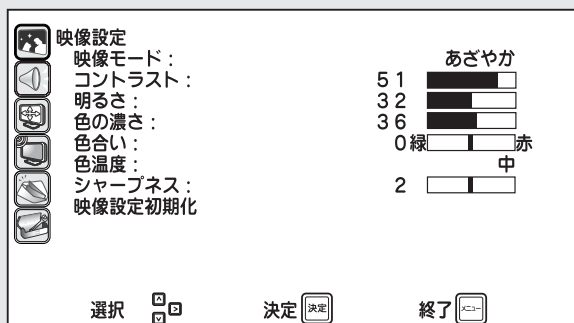

項目の選択・カーソルの移動

    ボタン

※画面下には使用できるボタンが表示されます。

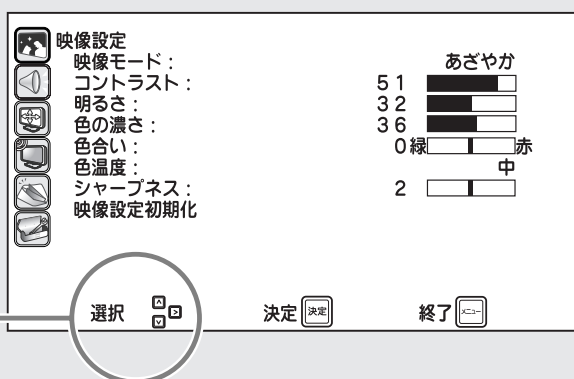

選択内容の確定

 ボタン

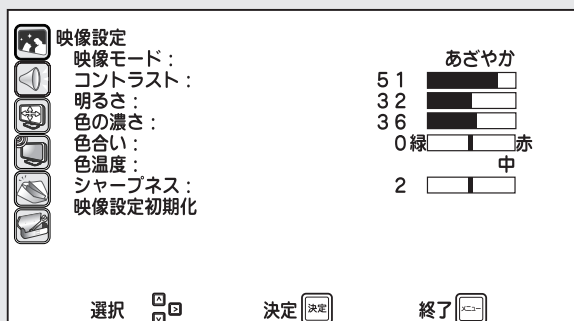

ひとつ前の画面に戻る

 ボタン

※第3階層から第2階層に戻る場合のみ。

第2階層（サブメニュー）から第1階層へは  ボタンで戻ります。

例) 「映像モード」の場合

第3階層（「映像モード」設定画面）



 ボタンを押す

第2階層（「映像設定」サブメニュー画面）に戻る

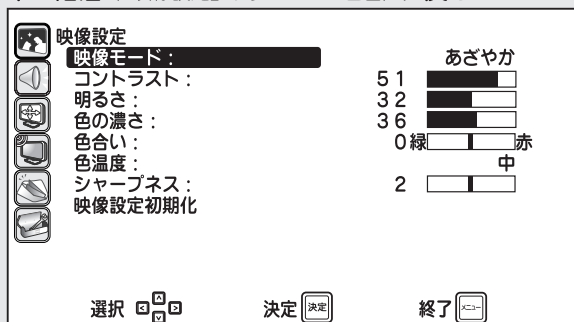

各種設定のしかた

メニュー一覧表

第1階層 (メニュー)

第2階層 (サブメニュー)

第3階層

●メインメニュー



映像設定 (45ページ)



音声設定 (46ページ)



画面設定 (47ページ)



チャンネル設定 (48ページ)



お知らせ (53ページ)



その他の設定 (54ページ)

●映像設定メニュー

- 映像モード
- コントラスト
- 明るさ
- 色の濃さ
- 色合い
- 色温度
- シャープネス
- 映像設定初期化

●音声設定メニュー

- 低音
- 高音
- バランス
- ステレオ/モノラル
- 二カ国語放送
- SRS TruSurround XT
- 音声設定初期化

●画面設定メニュー

- 現在のワイドモード
- 自動ワイド切換
- 標準のワイドモード
- 垂直表示位置設定
- 画面設定初期化

●チャンネル設定メニュー

- 手動チャンネル設定
- 自動チャンネル設定
- アンテナレベル

●お知らせメニュー

- リスト(未読・タイトル)表示

●その他の設定メニュー

- 入力端子の設定
- 字幕設定
- 文字スーパー設定
- オーバースキャン
- ビデオ5 (HDMI) 音声入力
- ビデオ6 (HDMI) 音声入力
- BS/CSアンテナ電源
- 省電力モード
- 視聴年齢制限設定
- B-CASカードID番号
- バージョン
- 全ての設定を出荷状態に戻す

あざやか
ユーザー
シネマ
スタンダード
64段階
64段階
64段階
64段階
「高」、「低」、「中」
15階調
33段階
33段階
33段階
「オート」、「モノラル」
「主」、「副」、「主/副」
「切」、「弱」、「中」、「強」
フル、ノーマル、パノラマ、ズーム
「入」、「切」
フル、ノーマル、パノラマ、ズーム、切
「パノラマ」: -7~+7、「ズーム」: -15~+15
チャンネル設定リスト
「実行」、「中止」
受信電波のレベル表示
詳細表示
チューナー (地上アナログ/地上デジタル/BS/CS)
ビデオ端子1~6
入力端子設定の初期化
「切」、「言語1」、「言語2」
「切」、「言語1」、「言語2」
「入」、「切」、「オーバースキャン設定初期化」
「HDMI 音声入力」、「ビデオ1~4 音声入力」
「HDMI 音声入力」、「ビデオ1~4 音声入力」
「切」、「入(電源連動)」
「入」、「切」
視聴年齢制限: 「入」、「切」
許可年齢: 「4」~「19」
暗証番号の変更
「はい」、「いいえ」

※ 設定条件により選択できない項目があります (グレーで表示されます)。

各種設定のしかた

映像設定

メニュー画面で映像設定アイコンを **▲** / **▼** ボタンで選び、**決定** ボタンを押します。
画面右側にはサブメニューが表示されます。

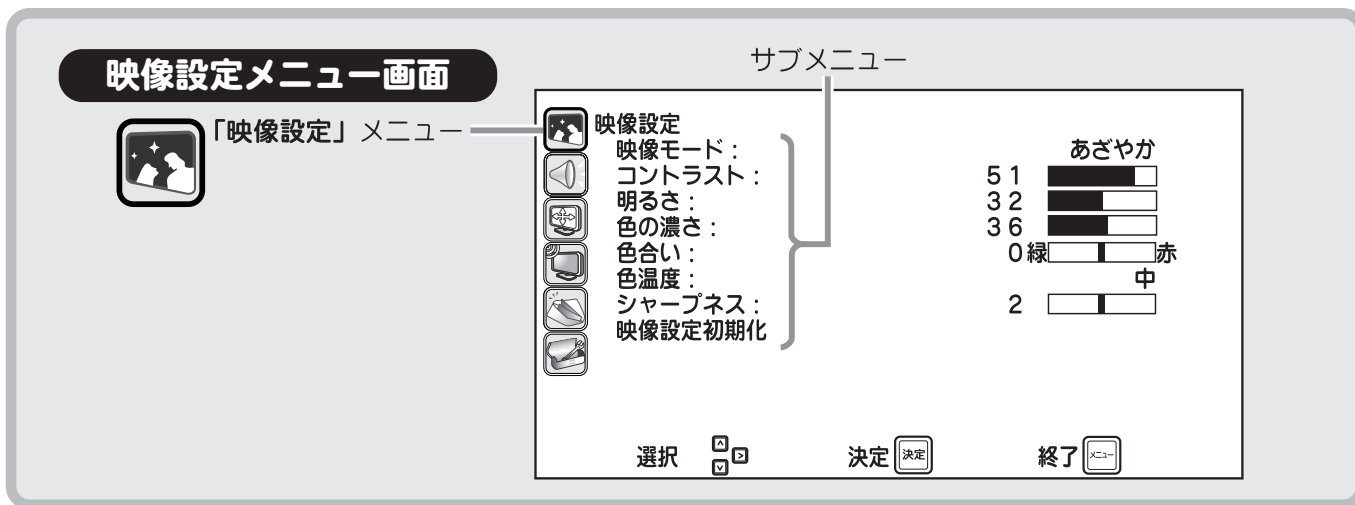

サブメニューから **▲** / **▼** ボタンで設定したい項目を選択し、**決定** ボタンを押します。
それぞれ、**◀** / **▶** (または **▲** / **▼**) ボタンで設定内容を変更できます。

映像モード

映像モードを切り換えます。
コントラスト、明るさ、色の濃さ、色合い、
シャープネスの設定は各映像モードごとに
記憶されます。

モード	設定内容
あざやか	鮮やかで明るい映像
スタンダード	標準的な映像
シネマ	映画を見るのに適した映像
ユーザー	ユーザーのお好み設定用

コントラスト

画面の明暗の差を調節します。

明るさ

画面の明るさを調節します。

色の濃さ

画面の色の濃さを調節します。

色合い

画面の色合いを調節します。

シャープネス

画面の輪郭を調節します。

色温度

高・中・低と切り換えるにつれて、
赤みがかった暖かみのある色調になります。

映像設定初期化

決定 ボタンを押すと、設定中の映像モードに
関わる全項目が工場出荷時の設定に戻ります。

各種設定のしかた

音声設定

メニュー画面で音声設定アイコンを **▲** / **▼** ボタンで選び、**決定** ボタンを押します。
画面右側にはサブメニューが表示されます。

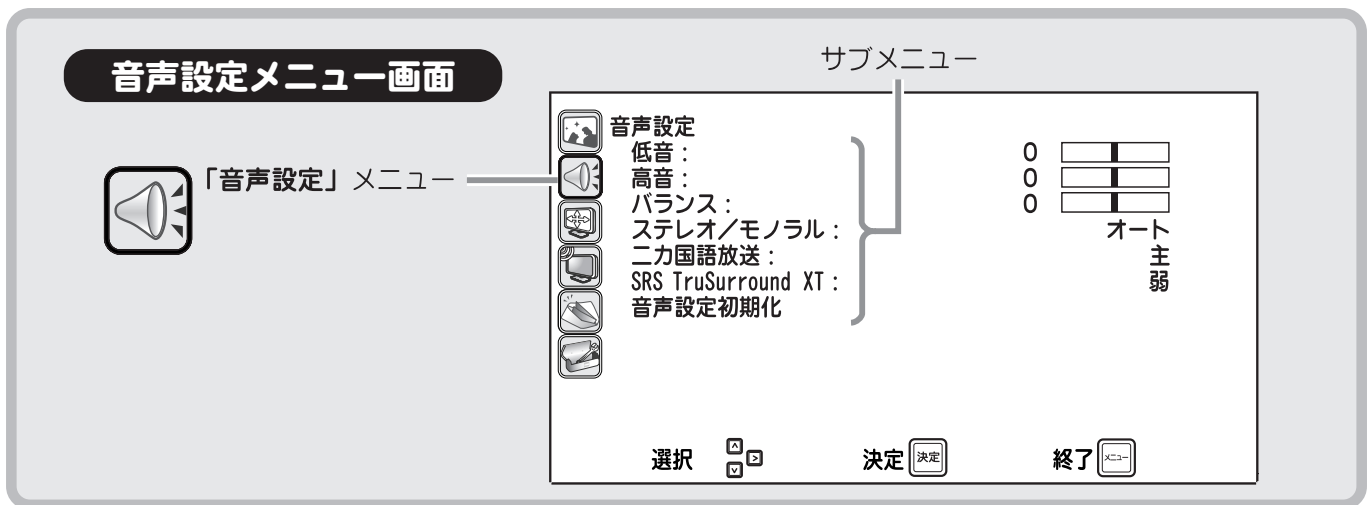

サブメニューから **▲** / **▼** ボタンで設定したい項目を選択し、**決定** ボタンを押します。
それぞれ **▲** / **▼** ボタン (または **◀** / **▶** ボタン) で設定内容を変更できます。

低音

低音域の強調度を設定します。

高音

高音域の強調度を設定します。

バランス

左右スピーカーの音量のバランスを設定します。

ステレオ/モノラル

地上アナログ放送のみ、ステレオ/モノラル出力の設定ができます。

設定	放送状態	テレビ音声出力
モノラル	モノラル放送	モノラル出力
	ステレオ放送	
オート	モノラル放送	モノラル出力
	ステレオ放送	ステレオ出力

ニカ国語放送 (主音声・副音声・主音声 / 副音声)

ニカ国語放送の設定を行います。

この設定は音声切換ボタンを押しても変更することができます。(34 ページ)

※外部入力選択時はこのメニューを選択できません。

SRS TruSurround XT

SRS TruSurround XT 機能を使うと、映画などの音声は迫力と立体感のある音で楽しめます。

※ SRS TruSurround XT®は SRS Labs, Inc. が開発した、2つのスピーカーで5.1chのリアルなマルチチャンネルサラウンドを再生するバーチャルサラウンド技術です。

音声設定初期化

決定 ボタンを押すと、サブメニューのステレオ/モノラル・ニカ国語放送以外の項目が工場出荷時の設定に戻ります。

画面設定

メニュー画面で画面設定アイコンを **[△]** / **[▽]** ボタンで選び、**[決定]** ボタンを押します。
画面右側にはサブメニューが表示されます。

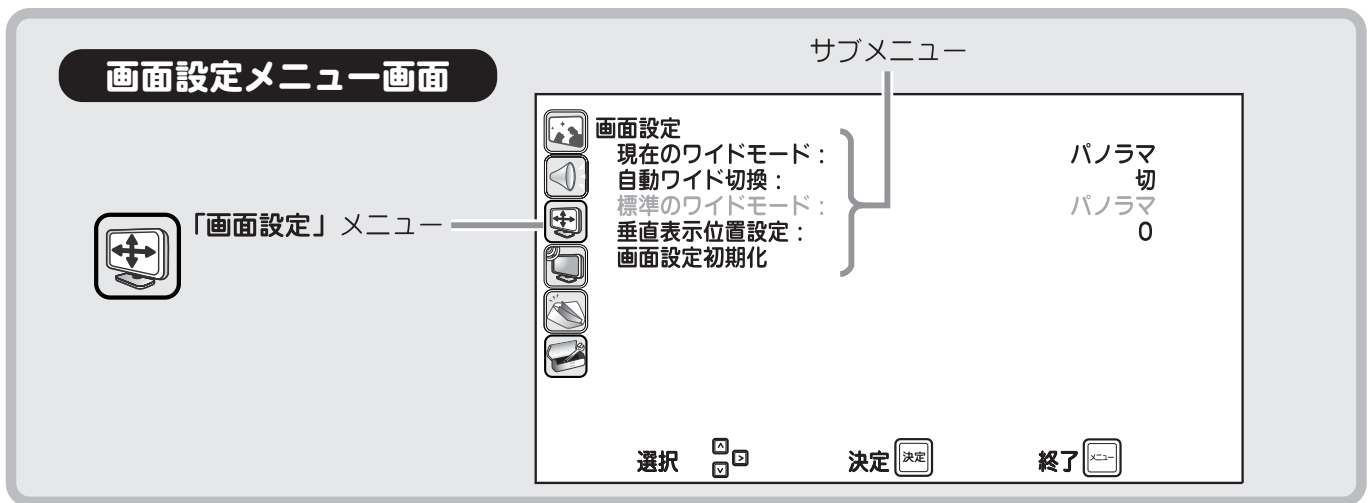

サブメニューから **[△]** / **[▽]** ボタンで設定したい項目を選択し、**[決定]** ボタンを押します。
それぞれ、**[△]** / **[▽]** ボタンで設定内容を変更できます。

現在のワイドモード

現在ご覧になっているチャンネル、またはビデオ入力映像のワイドモードを切り換えます。
※この設定はワイドボタンを押しても変更することができます。(36 ページ)
※フル、ノーマル、パノラマ、ズームのイメージについては 36 ページをご覧ください。

自動ワイド切換

自動ワイド切換を入にすると、映像信号に ID-1 方式の縦横比情報が検出された場合、自動ワイド切換機能が働きます。

ID-1 縦横比	動作
4 : 3	標準モード設定に従います。
Letter Box	ズーム画面表示となります。
16 : 9	フル画面表示となります。

標準のワイドモード

アナログ放送受信時、および縦横比情報の入っていないビデオ入力映像のワイドモードを設定します。

※フル、ノーマル、パノラマ、ズームのイメージについては 36 ページをご覧ください。
※地上アナログ放送では縦横比 4 : 3 の映像が送られてきます。本機は縦横比が 16 : 9 のワイドテレビのため、4 : 3 の映像を 16 : 9 に変換する方法をお好みに応じてお選びいただけます。

- ・ 4 : 3 を 16 : 9 に拡大してワイド画面でご覧になりたい場合 パノラマ
- ・ 4 : 3 の縦横比を変えずにオリジナルの映像をご覧になりたい場合 ノーマル

垂直表示位置設定

ズームおよびパノラマ画面のときに、画面位置を上下に調整できます。

画面設定初期化

[決定] ボタンを押すと、「現在のワイドモード」以外の項目が工場出荷時の設定に戻ります。

各種設定のしかた

■ チャンネル設定

メニュー画面でチャンネル設定アイコンを  /  ボタンで選び、 ボタンを押します。
画面右側にはサブメニューが表示されます。

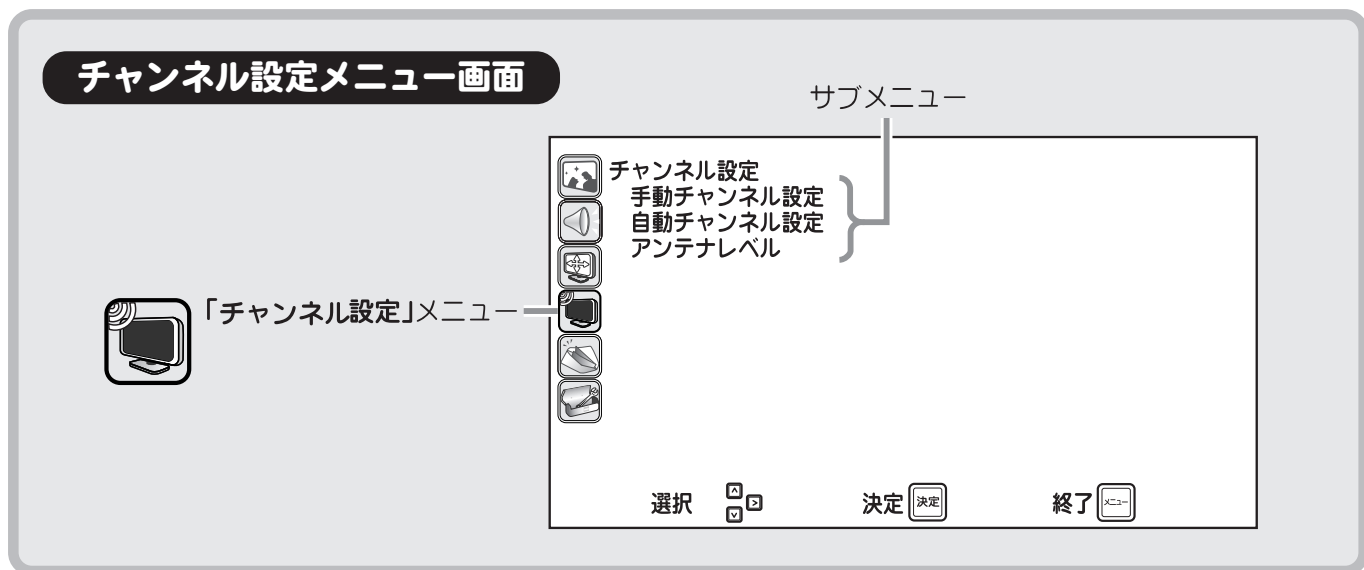

チャンネル設定のサブメニューには3つの項目があります。
受信している放送によって設定できる項目が次のように異なります。

受信中の放送 チャンネル設定のサブメニュー	地上アナログ放送	地上デジタル放送	衛星デジタル放送
	「手動チャンネル設定」(49 ページ)	○	○
「自動チャンネル設定」(51 ページ)	○	○	×
「アンテナレベル」(52 ページ)	×	○	○

チャンネル設定 (つづき)

手動チャンネル設定

サブメニューで「チャンネル設定」を選択し、**決定** ボタンを押すと、選局ポジション（地上アナログ放送：1～24、地上デジタル放送：1～20、BS デジタル放送：1～20、110度CS デジタル放送：1～64）に登録されているチャンネルを設定できます。

受信チャンネルを自動設定したあとで見たいチャンネルを追加したり、CATVチャンネルを登録するなど、数字ボタンの登録内容を任意にカスタマイズできます。

■地上アナログ放送のチャンネル設定（24チャンネル設定できます）

1 **地上** ボタンを押して、地上アナログ放送へ切り換えてから設定します。

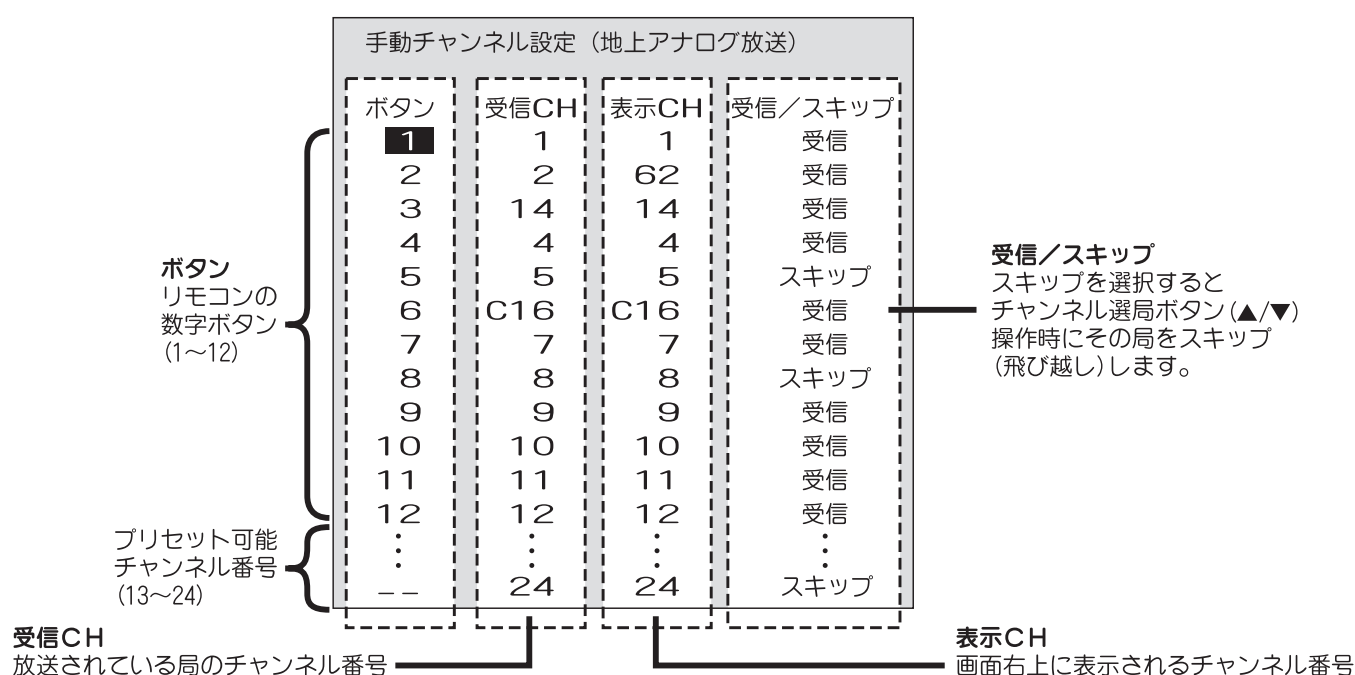

2 **上**/**下** ボタンで編集したいボタン番号を選び、**左**/**右** ボタンで「受信 CH」、「表示 CH」、または「受信/スキップ」を選択し、数字ボタン（11、12を除く）または **上**/**下** ボタンを使って設定値を変更します。

受信 CH・表示 CH：数字ボタン（11、12を除く）または **上**/**下** ボタンで変更できます。

上 ボタンを押すと 1ch→62ch→C13ch→C63ch→1ch と変わり、

下 ボタンを押すと逆方向に変わります。

受信/スキップ： **上**/**下** ボタンを押すと「受信」と「スキップ」交互に切り換わります。

3 **戻る** ボタンを押すとメニューを終了します。

※外部入力選択時は「チャンネル設定」メニューを選択できません。

※編集したいボタン番号の選択は、カーソルがボタン番号にあるときのみ可能です。

各種設定のしかた

チャンネル設定 (つづき)

■ 地上デジタル放送のチャンネル設定 (20チャンネル設定できます)

1 ボタンを押して、地上デジタル放送へ切り換えてから設定します。

放送局	地域	ボタン
NHK総合1・東京	関東広域	1 ▲
NHK教育1・東京	関東広域	2
日テレ1	関東広域	4
TBS	関東広域	6
フジテレビ	関東広域	8
テレビ朝日	関東広域	5
テレビ東京1	関東広域	7
東京MXテレビ	東京	9
ちばテレビ	千葉	3
テレビ埼玉	埼玉	-- ▼

画面に表示しきれない場合は ▲▼が表示されます。
▲▼ボタンでスクロールします。

ボタン割り当てが同じ
2つの局を受信した状態

2 ▲/▼ボタンで設定変更したい放送局を選び、決定ボタンを押します。
次に▲/▼ボタンで割り当てるボタンの数字を選び、決定ボタンを押します。

3 ボタンを押すとメニューを終了します。

■ 衛星デジタル放送 (BS / CS) のチャンネル設定

(BSは20チャンネル、CSは64チャンネル設定できます)

ボタンを押して、衛星デジタル放送へ切り換えてから設定します。

設定方法は上記の地上デジタル放送の場合と同様です。

放送局	3桁番号	ボタン
NHK BS1	101	1 ▲
NHK BS2	102	2
NHK h	103	3
BS日テレ	141	4
BS朝日	151	5
BS-iテレビ®	161	6
BS-ジャパン	171	7
BSフジ・181	181	8
WOWOW	191	9
スター・チャンネル	200	10 ▼

画面に表示しきれない場合は ▲▼が表示されます。
▲▼ボタンでスクロールします。



※画面はBSデジタルの場合です。

※衛星デジタル放送はすべて全国放送のため、地域表示ではなく、
3桁チャンネル番号が表示されます。

■ チャンネル設定 (つづき)

自動チャンネル設定

サブメニューで自動チャンネル設定を選択し、 ボタンを押すと、以下のメッセージが表示され、自動チャンネル設定の実行・中止を選択できます。画面は最初、中止が選択されています。

 /  ボタンで「実行」を選択し、 ボタンを押すと受信チャンネルの自動スキャンを開始します。

■ 地上アナログ放送の設定画面

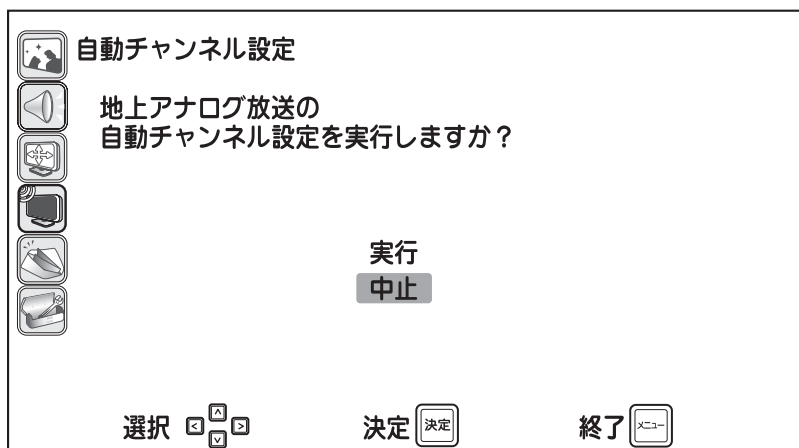

■ 地上デジタル放送の設定画面

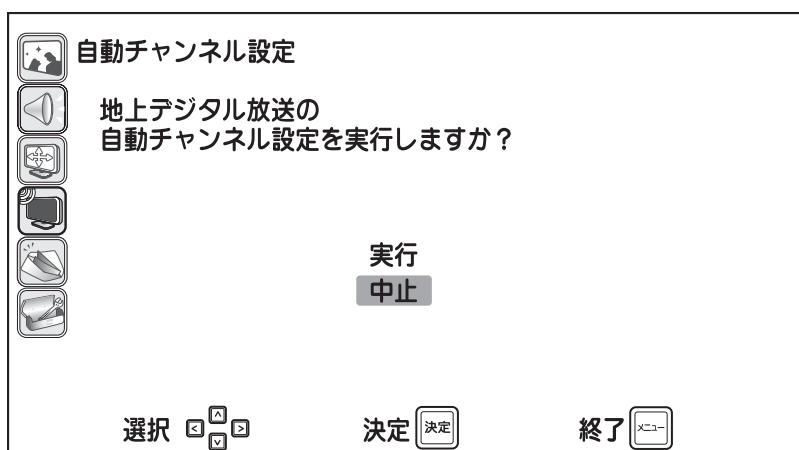

各種設定のしかた

※自動チャンネル設定については、「初期設定をする」( 23 ページ) をご覧ください。

※外部入力選択時は「チャンネル設定」メニューを選択できません。

■ チャンネル設定 (つづき)

アンテナレベル (地上デジタル放送・衛星デジタル放送のみ)

チャンネル設定サブメニューで「アンテナレベル」を選択すると、下記の画面が表示されます。現在ご覧になっているチャンネルのアンテナが受信している電波強度を確認することができます。

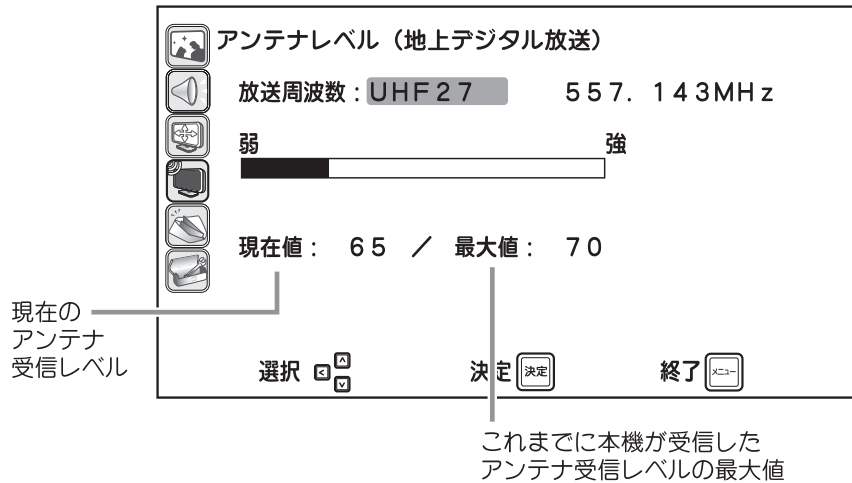

BS デジタル放送 / 110 度 CS デジタル放送に切り換えるには、**BS/CS ボタン**を押してください。
地上デジタル放送に切り換えるには、**地上 ボタン**を押してください。

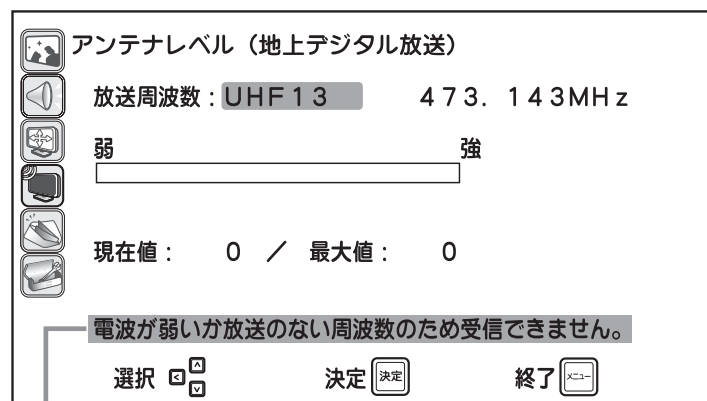

このメニューでは、受信レベルを確認するだけで数値の変更はできません。
数値が極端に低く、画質が悪いときは、アンテナの向きを変更するなど設置条件を変更してください。
※受信は 55 以上を目安としてください。(🔗 20 ページ)

電波が受信できない場合は、表示画面下側に以下のように表示されます。





受信電波レベルが不十分な場合に表示されます。

お知らせ

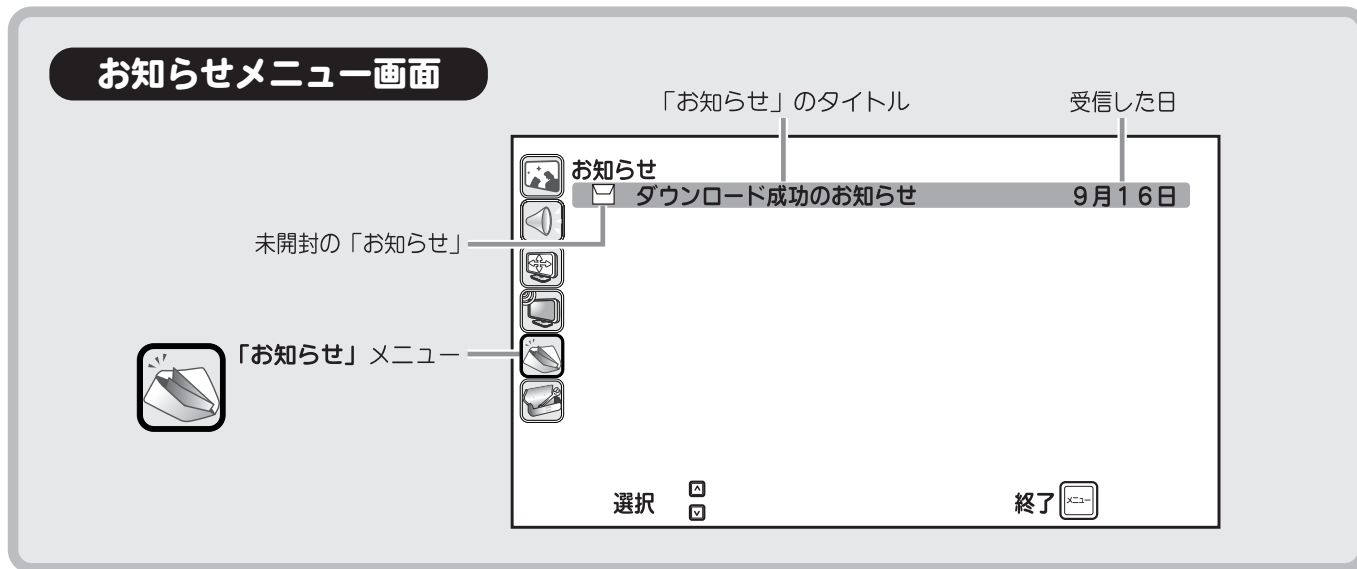
第1階層のメニュー画面で「お知らせ」を  /  ボタンで選び、 ボタンを押します。画面右側には第2階層のサブメニュー（リスト）が表示されます。
※お知らせが1件もない場合は「お知らせはありません」と表示されます。



サブメニューから  /  ボタンで表示したい項目を選択し、 ボタンを押すとその詳細が表示されます。

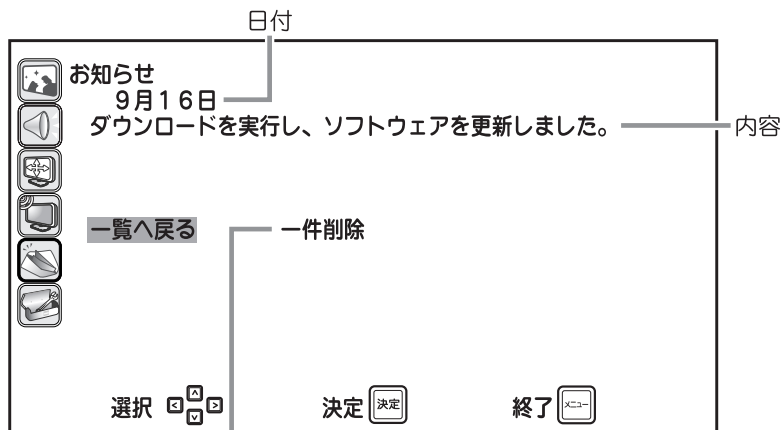

選んで決定ボタンを押すと、表示している「お知らせ」を削除します。

各種設定のしかた

！ ご注意

- お知らせは最大32件まで保存されます。32件を超えて新たに受信した場合は、一番古いお知らせから削除されます。

■ その他の設定

メニュー画面でその他の設定アイコンを / ボタンで選び、 ボタンを押します。画面右側にはサブメニューが表示されます。

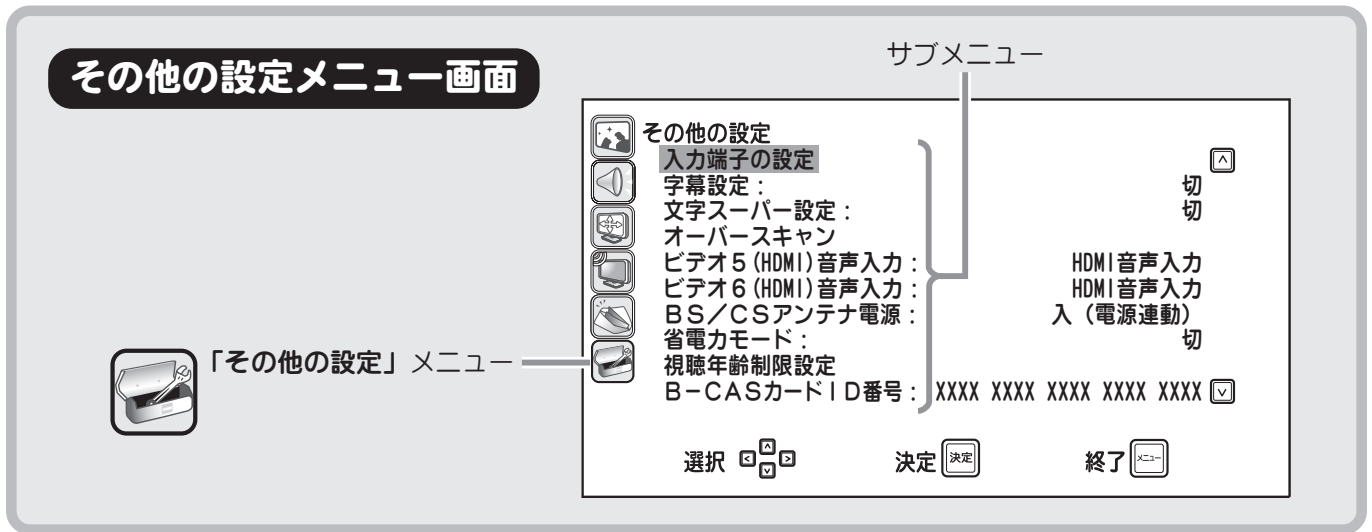

入力端子の設定

サブメニューで「入力端子の設定」を選択し、 ボタンを押すと、外部映像・音声入力端子の名称を変更できます。

また、チャンネル選局時に内蔵のチューナー（地上アナログ放送、地上デジタル放送、BS デジタル放送、110度CS デジタル放送）をそれぞれスキップ状態にすることもできます。

ボタンを押した際、ビデオ 1、2、3、4、5、6 の代わりに接続している機器名を表示させることができます。

/ ボタンで名称変更する入力端子を選択して ボタンを押し、 / ボタンで名称を変えます。名称は次の表から選択できます。

画面表示	割り当て例
---	未設定（標準名称「ビデオ 1」「ビデオ 2」「ビデオ 3」「ビデオ 4」「ビデオ 5」「ビデオ 6」使用）
DVD	DVD プレーヤー・レコーダー
DVD1	
DVD2	
VTR	ビデオテープレコーダー
VTR1	
VTR2	
HDDレコーダー	ハードディスクレコーダー
HDDレコーダー 1	
HDDレコーダー 2	
CATV	ケーブルテレビ（セットトップボックス、ホームターミナル）
ゲーム	ゲーム機
ゲーム 1	
ゲーム 2	
PC	パソコン
スキップ	外部入力を無効にします。（入力切替時にスキップします。）

各種設定のしかた

■ その他の設定 (つづき)

入力端子の設定 (つづき)

※ ボタンを押すとメニューを終了します。

※チューナーは未設定 (---) とスキップのみ選択できます。外部機器しか使用せず、内蔵のチューナー (地上アナログ放送、地上デジタル放送、BS デジタル放送、110 度 CS デジタル放送) が不要な場合は、チューナーをスキップにしてご利用ください。

下記のように設定した場合、 ボタンを押すごとに右図のように切り換わります。

例) チューナー (地上アナログ放送) : ---
チューナー (地上デジタル放送) : ---
チューナー (BS) : スキップ
チューナー (CS) : スキップ
ビデオ端子 1 : DVD
ビデオ端子 2 : VTR
ビデオ端子 3 : ゲーム
ビデオ端子 4 : CATV
ビデオ端子 5 : スキップ
ビデオ端子 6 : スキップ

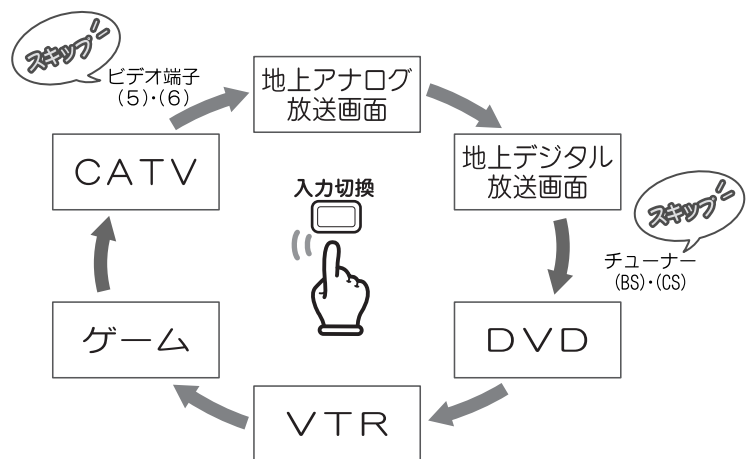

※設定をすべて初期状態 (---) に戻すには、 / ボタンで「入力端子設定の初期化」を選択し、 ボタンを押してください。

字幕設定

字幕表示の設定を行います。

- ・ 切 : 表示しない
- ・ 言語 1 : 言語 1 を表示
- ・ 言語 2 : 言語 2 を表示

/ ボタンで選択し、 ボタンで設定します。

文字スーパー設定

文字スーパーの表示設定を行います。

- ・ 切 : 表示しない
- ・ 言語 1 : 言語 1 を表示
- ・ 言語 2 : 言語 2 を表示

/ ボタンで選択し、 ボタンで設定します。

各種設定のしかた

■ その他の設定 (つづき)

オーバースキャン設定

放送局からは実際のテレビ画面よりも少し大きめの映像信号が送出されており、画面の縁の部分には不要な信号（データなど）があります。オーバースキャン設定を「入」にすると、それらの不要な部分をカットして画面に映らないようにします。

パソコンやゲーム機など画面の縁いっぱいまで映像があるものは、オーバースキャン設定を「切」にしてください。

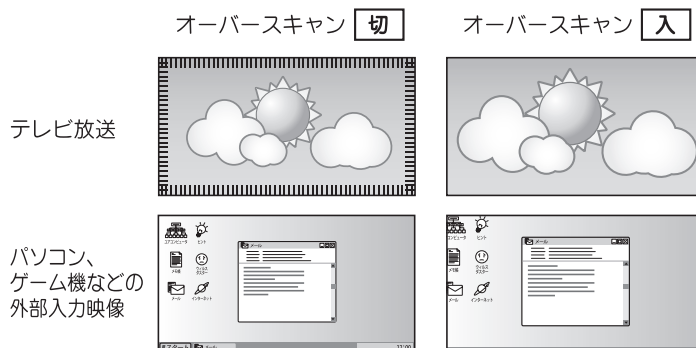

- ・ 通常のテレビ放送を見る場合「入」を選びます。
- ・ パソコンやゲーム機等の機器を接続する場合「切」を選びます。

/ ボタンで選択し、 ボタンで設定します。

※設定をすべて初期状態に戻すには、 / ボタンで「オーバースキャン設定初期化」を選択し、 ボタンを押してください。

ビデオ 5/ ビデオ 6 (HDMI) 音声入力

パソコンなどの DVI 端子を本機のビデオ 5 または 6 の外部入力 (HDMI) 端子に接続した場合、音声が出されません。その場合は本機のビデオ 1 ~ 4 入力いずれかの音声入力端子に接続する必要があります。

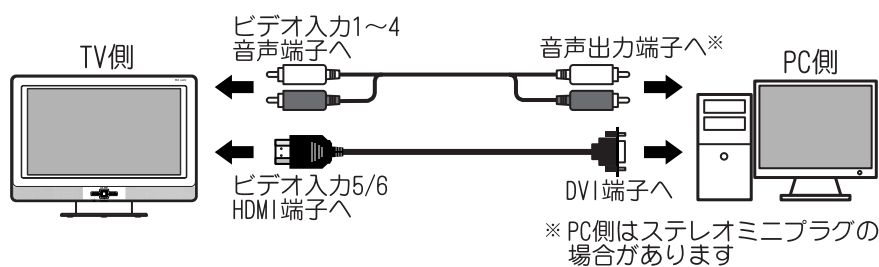

/ ボタンで接続した音声入力端子を選択し、 ボタンで設定します。

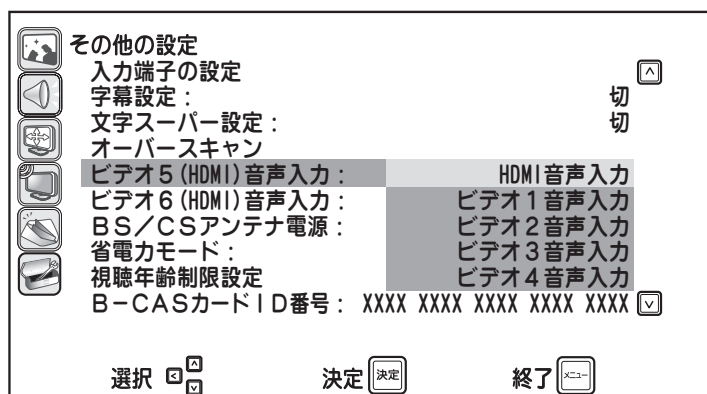

各種設定のしかた

■ その他の設定 (つづき)

BS/CS アンテナ電源

接続した BS/CS アンテナへ本機から電源を供給する・しないを設定します。

- ・ 切： 電源を供給しない
- ・ 入（電源連動）： 電源を供給する

/ ボタンで選択し、 ボタンで設定します。

※マンションなどの共聴設備をご使用の場合は「切」にしてください。

! ご注意

- HDDレコーダーなど本機以外の機器が同じアンテナに接続されている場合は「切」に設定し、それらの機器側から電源が供給されるようにしてください。
(本機から電源供給すると、本機の電源がオフの場合、録画予約時などにアンテナ電源が供給されず、録画に失敗することがあります。)

● 外部機器接続の一例

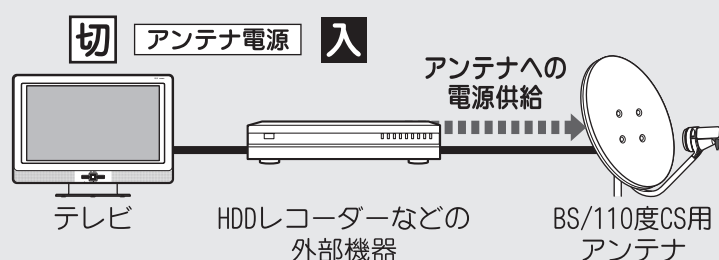

✎ ご参考

- 入（電源連動）にすると、本機の電源を入れて視聴している間アンテナ電源が供給されます。電源を切ると、アンテナ電源の供給も止まります。

省電力モード

省電力モードの入・切を設定します。省電力モードに設定すると、表示中の画面の明るさを抑えて本機の消費電力を低減します。

※省電力モードにすると、画面が多少暗くなります。

- ・ 切： 設定しない
- ・ 入： 設定する

/ ボタンで選択し、 ボタンで設定します。

■ その他の設定 (つづき)

視聴年齢制限設定 (CS110 度放送のみ)

視聴年齢制限を設定すると、例えばお子様に見せたくない成人向け番組などは、暗証番号を入力しないと視聴できなくすることができます (CS110 度放送のみに対応する機能です)。

■ 設定のしかた (初回時のみ)

1 「その他の設定」サブメニューから「視聴年齢制限設定」を選んで **決定** ボタンを押すと、暗証番号設定画面が表示されます。

2 お好きな 4 桁の暗証番号を決め、**10** ~ **9** ボタンで入力します。
(入力した数字は「*」で表示されます。)

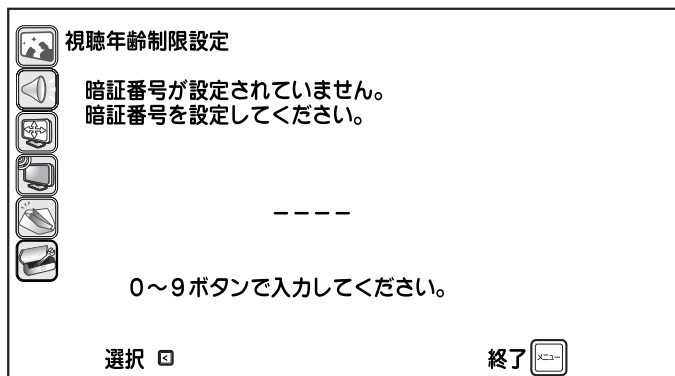

！ ご注意

- 設定した暗証番号は忘れないよう右欄にメモしておいてください。もし暗証番号を忘れてしまった場合は本機の設定初期化 (60 ページ) が必要になります。



3 確認のため再度入力します。

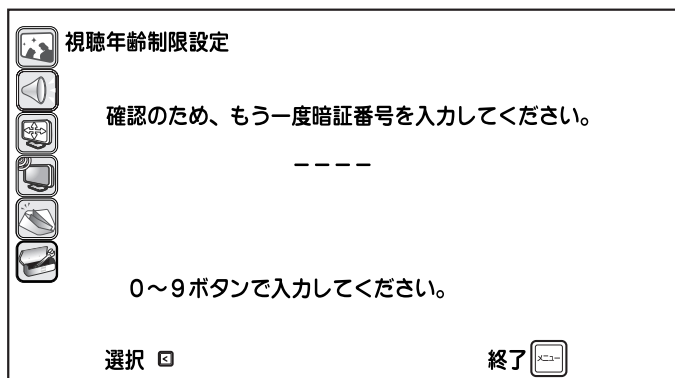

4 設定画面が表示されますので、各項目を設定します。

- 視聴年齢制限：
入 (制限する) ・ 切 (しない)
- 許可年齢：
見せてよい年齢 (4 歳 ~ 19 歳)
- 暗証番号の変更：
暗証番号の変更画面を表示します。

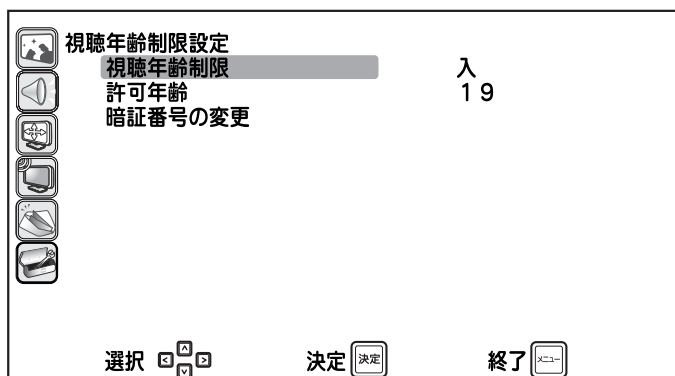

■ その他の設定 (つづき)

視聴年齢制限設定 (CS110度放送のみ) (つづき)

■ 設定のしかた (2回目以降)

1 「その他の設定」サブメニューから「視聴年齢制限設定」を選んで ボタンを押すと、暗証番号入力画面が表示されます。

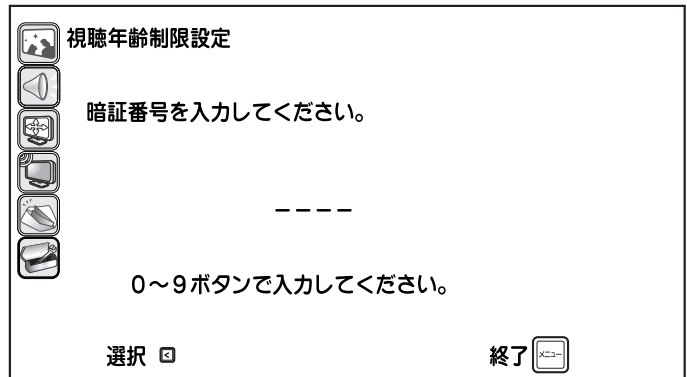

2 暗証番号を ~ ボタンで入力します。



ご参考

- 入力した暗証番号が間違っている場合は右の画面が表示されます。正しい暗証番号を再度入力してください。

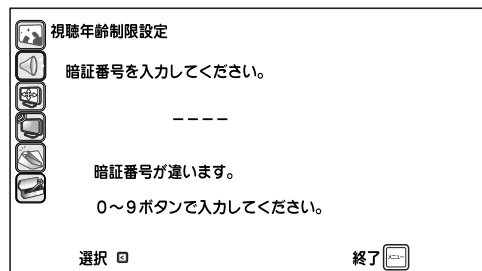

3 設定画面が表示されますので、項目を選んで設定または変更をします。

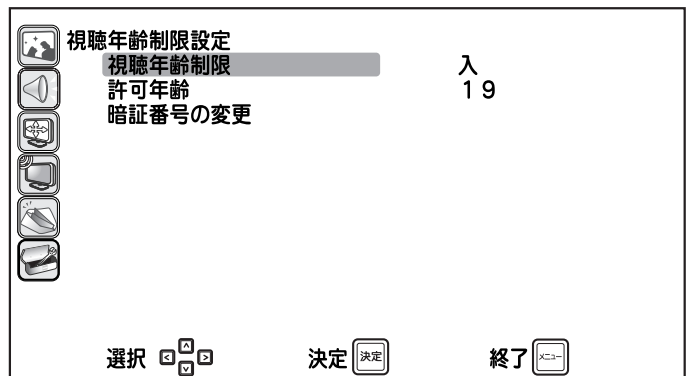

各種設定のしかた

■ 暗証番号を変更する

1 上記手順3の画面で「暗証番号の変更」を選んで ボタンを押すと右の画面が表示されます。
新しい暗証番号を入力します。

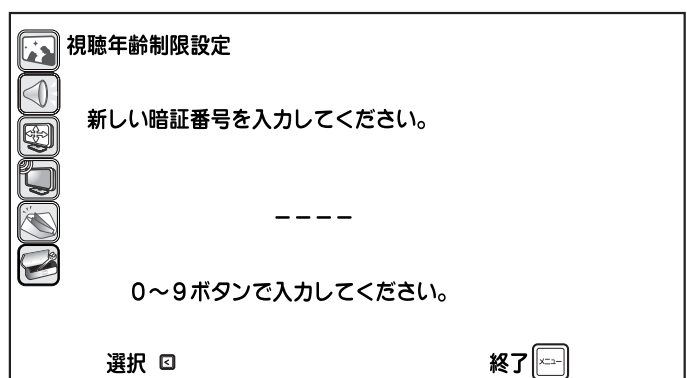

2 確認のため再度入力します。
入力が完了すると新しい暗証番号が設定され、ひとつ前の画面に戻ります。

■ その他の設定 (つづき)

B-CAS カード ID 番号

B-CAS カード ID 番号を表示します。

バージョン

ソフトウェアのバージョンを表示します。

全ての設定を出荷状態に戻す (工場出荷時設定に戻す)

本機のすべての設定を工場出荷時の設定に戻します。

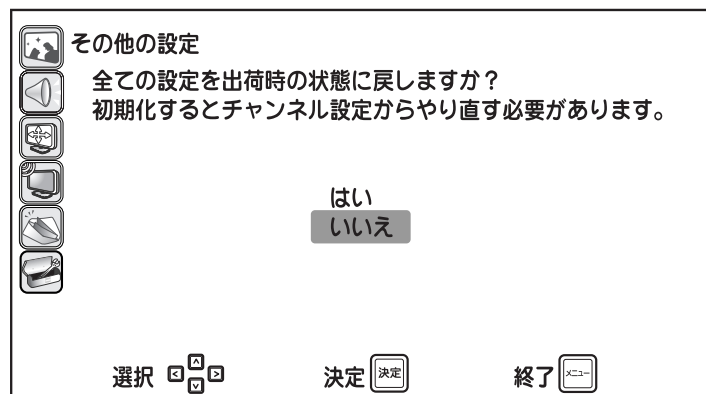

 /  ボタンで「はい」を選択し、 ボタンを押すと初期化を開始します。

各種設定のしかた

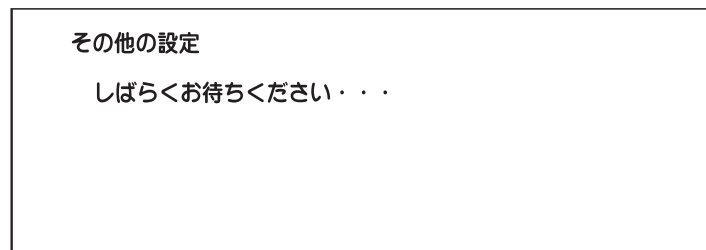

初期化が完了すると、初期設定前の状態 (👉 23 ページ) になります。

- 初期化には数秒かかります。
- 初期化中はすべてのボタン操作ができません。
- 初期化中は、絶対に電源プラグを抜かないでください。

5

第5章

ご参考



■ おもな仕様

品名		液晶カラーテレビ					
形名		TL20WRJ-W-DT TL20WRJ-B-DT	TL27WRJ-W2-DT TL27WRJ-B2-DT	TL32WRJ-W2-DT TL32WRJ-B2-DT	TL37WRJ-W-FDT TL37WRJ-B-FDT	TL42WRJ-W-FDT TL42WRJ-B-FDT	
液晶パネル	画面サイズ	20V型 縦約25.0cm×横約44.5cm	27V型 縦約33.6cm×横約59.7cm	32V型 縦約39.9cm×横約70.9cm	37V型 縦約46.3cm×横約82.2cm	42V型 縦約52.4cm×横約93.1cm	
	表示方法	透過型 MVA 液晶					
	駆動方式	TFT アクティブマトリックス方式					
	解像度	横 1366 × 縦 768			横 1920 × 縦 1080		
使用光源		内部光（蛍光管内蔵）					
受信チャンネル		地上アナログ：VHF（1～12）、UHF（13～62）、CATV（C13～C63） 地上デジタル：VHF（1～12）、UHF（13～62）、CATV（C13～C63） BS デジタル：BS100～299、110度CS デジタル：CS000～CS999					
スピーカー		5 cm × 9 cm 長円（2個）	6 cm × 12 cm 長円（2個）				
音声実用最大出力		総合 6 W（3 W + 3 W）	総合 10 W（5 W + 5 W）				
接続端子		電源端子、ヘッドフォン出力端子、VHF / UHF アンテナ入力端子、 地上デジタルアンテナ入力端子、BS/110度CS アンテナ入力端子、 ビデオ入力2系統、Sビデオ入力1系統（ビデオ入力1共用）、 HDMI入力2系統、コンポーネントビデオ入力2系統、音声出力1系統					
使用電源		AC 100V・50/60Hz					
使用温度		0℃～+40℃					
消費電力	地上波放送受信時	85W	125W	155W	211W	243W	
	待機時	0.1W	0.1W	0.1W	0.1W	0.1W	
外形寸法	テーブル スタンド含む （一部突起を除く）	幅	55.9 cm	75.0 cm	86.3 cm	97.5 cm	110.8 cm
		奥行	23.8 cm	29.2 cm	29.2 cm	35.2 cm	35.2 cm
		高さ	45.5 cm	59.1 cm	65.5 cm	73.5 cm	82.6 cm
本体質量		約 10 kg	約 16kg	約 22kg	約 32 Kg	約 37 Kg	

- 本機のメニュー画面や画面で表示されるフォントとして、株式会社リコーが製作したリコービットマップフォントを使用しています。

■ 地上デジタル放送が受信できないときは

地上・衛星デジタル放送が正しく受信できない場合は、下記のフローチャートにしたがってお確かめください。また、必要に応じて電器店、アンテナ設置業者、CATV会社等にお問い合わせください。

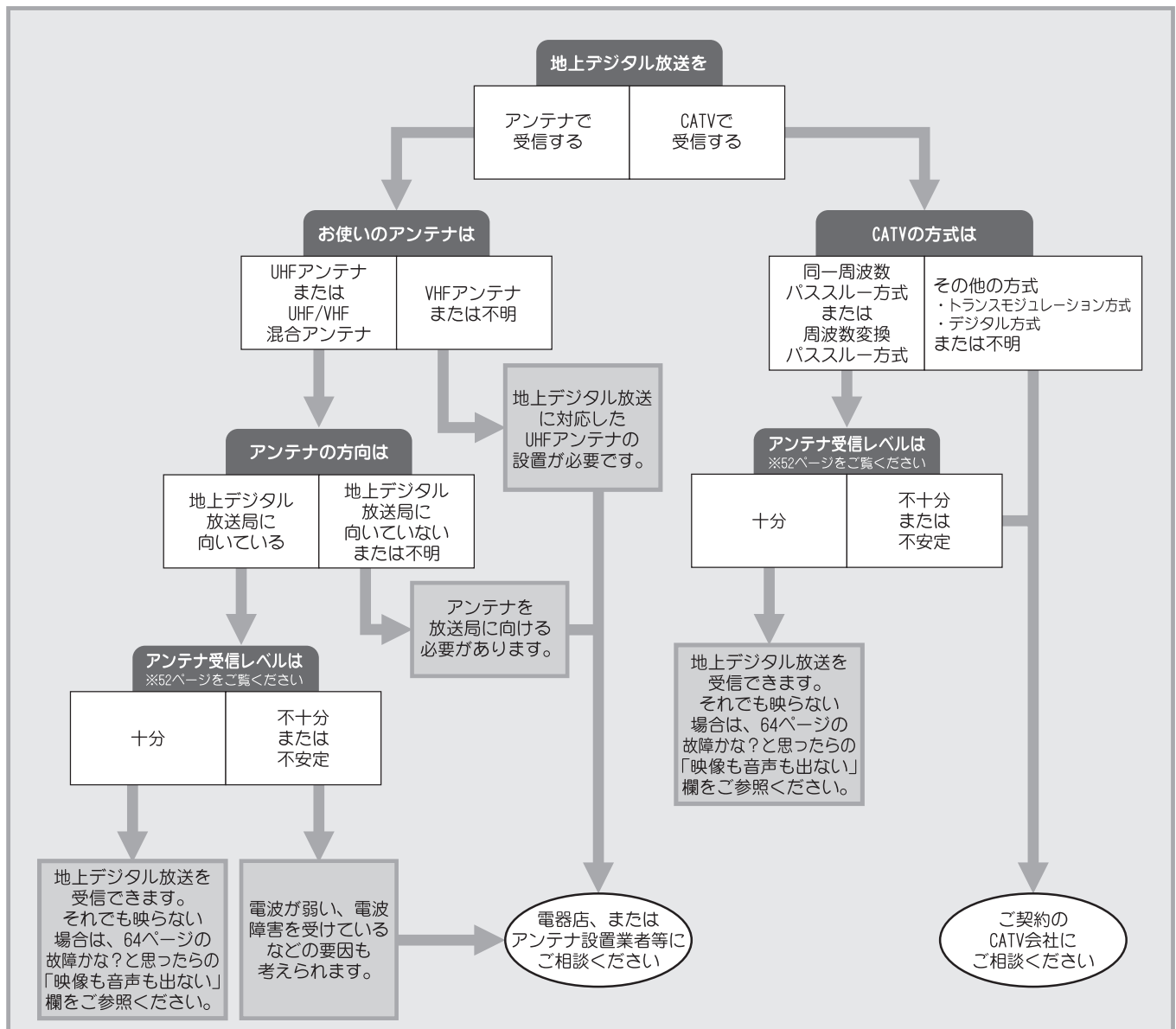





- ・ アンテナの設置や地上・衛星デジタル放送に対応したアンテナかどうかについて、詳しくは電器店やアンテナ設置業者等にご相談ください。
- ・ CATVをお使いの場合、詳しくは各CATV会社にご相談ください。
- ・ マンションなど集合住宅の場合、詳しくはお住まいの管理組合または管理会社等にご相談ください。
- ・ 地上デジタル放送は 現在の地上アナログ放送との混信を避けるため、当初は非常に小さい出力で送信されますので 受信エリアが限定されます。
- ・ 受信障害のある環境では放送エリア内でも受信できないことがあります。
- ・ 専用のUHFアンテナ、デジタル放送対応のブースター・分配器などの機器が必要なことがあります。
- ・ 地上デジタル放送局からの送信出力が増大されたときは、アンテナやブースターなど受信設備の再調整や変更が必要になることがあります。
- ・ 本機では地上デジタル放送の電波の送出の変更に関する情報、周波数変更、新規の変更などを電波を通じて受信すると、「お知らせメッセージ」にメッセージが追加されます。それに合わせてチャンネルの再設定を行ってください。
- ・ 地上アナログ放送などの電波の送出の変更については、新聞やテレビなどでの告知にご注意ください。

■ 故障かな？と思ったら



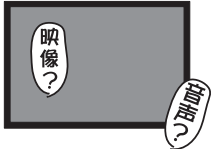
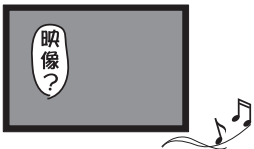

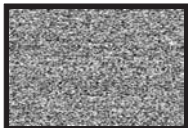
修理を依頼される前に次のことをもう一度お調べください。なお、アフターサービスについては68ページをご覧ください。

次のことを調べても、なお異常があるときは、<ユニデンダイレクト>お客様センターへお電話いただくか、または<ユニデンダイレクト>ホームページよりお問い合わせください。

(📖裏表紙をご覧ください)

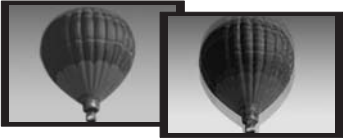
こんなときには…	ここをご確認ください	ページ
映像も音声も出ない 	<ul style="list-style-type: none"> ●電源コードが正しく接続されていますか？ ●リモコンまたは本体の電源ボタンを押しましたか？ ●アンテナは地上デジタル放送に対応していますか？ ●アンテナおよび各機器の接続は正しいですか？ ●各種設定は正しいですか？ 	22 30 20 18～27 45, 46
映像が出ない 外部入力映像が出ない 	<ul style="list-style-type: none"> ●明るさとコントラストは正しく調整されていますか？ ●ケーブルが正しく差し込まれているか確認してください。 	45 26
音が出ない 	<ul style="list-style-type: none"> ●音量調整が最小になっていませんか？ ●消音になっていませんか？ ●ヘッドフォンを差し込んだままになっていませんか？ 	30 30 39
映像も音声も出ない ノイズしか出ない 	<ul style="list-style-type: none"> ●アンテナケーブルが抜けていませんか？ ●放送のないチャンネルの電波を受信していませんか？ 	18～20 30
映りが悪い 	<ul style="list-style-type: none"> ●アンテナケーブルが抜けていませんか？ ●電波状態が悪いことが考えられます。 	18～20 -
色合いが悪い 色が薄い 	<ul style="list-style-type: none"> ●色合い、色の濃さは正しく調整されていますか？ 	45

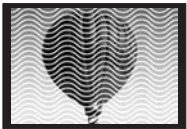
■ 故障かな？と思ったら (つづき)

こんなときには…	ここをご確認ください	ページ
画面が暗い 	<ul style="list-style-type: none"> ●明るさ調整が低い段階に設定されていませんか？ ●明るさとコントラストは正しく調整されていますか？ ●蛍光管の寿命が考えられます。 	45 45 70
映像が不鮮明 映像がゆれる 	<ul style="list-style-type: none"> ●電波状態が悪い場合が考えられます。 ●アンテナの方向がずれていませんか？ ●屋外アンテナのアンテナ線がはずれていませんか？ 	— — 18～20
画像が2重3重になる 	<ul style="list-style-type: none"> ●アンテナの方向がずれていませんか？ ●山やビルからの反射電波の影響も考えられます。 	— —
画面にはん点が出る 	<ul style="list-style-type: none"> ●自動車・電車・高圧線・ネオンなどからの妨害電波の影響が考えられます。 	10
色じま模様が出たり、 色が消える 	<ul style="list-style-type: none"> ●他の機器からの影響（妨害電波）を受けていませんか？ また、ラジオ放送やアマチュア無線の送信アンテナが近くにある場合や、携帯電話の使用なども考えられます。 ●妨害電波を出していると考えられる他の機器から、なるべく離れた場所でお使いください。 	12 —
ブロックノイズが出る 	<ul style="list-style-type: none"> ●電波状態が悪いことが考えられます。 ●アンテナは地上デジタル放送に対応していますか？ 	20 20
映像が横長や縦長になる 	<ul style="list-style-type: none"> ●自動ワイド切替が「切」になっていませんか？ 入力信号に合わせてワイドモードを切り換えてください。 	36、47

■ 故障かな？と思ったら（つづき）

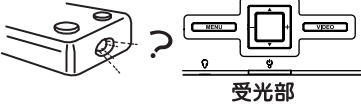
こんなときには…	ここをご確認ください	ページ
映像がモザイク状になる 	<ul style="list-style-type: none"> ●電波状態が悪い場合が考えられます。 	20
BS/CS 放送が映らない、映らなくなった	<ul style="list-style-type: none"> ●大雨や大雪などの悪天候の際、またアンテナに雪が積もっているなどの場合には電波が弱くなり、一時的に映像が乱れたり、受信できなくなることがあります。 	—
字幕が出ない	<ul style="list-style-type: none"> ●字幕の設定が「切」になっていませんか？ ●字幕のある番組を視聴していますか？ 	55 33
リモコンが動作しない 	<ul style="list-style-type: none"> ●電池は正しい向きで入っていますか？ ●リモコンの電池寿命が考えられます。 ●蛍光灯の強い光がリモコン受光部に当たっていませんか？ 	17 17 17

- 本機はマイコンを使用した機器です。外部からの雑音や妨害ノイズにより、正常に動作しないことがあります。このようなときは一度電源プラグをコンセントから抜き、数分後、再度コンセントに差し込み、電源を入れてご使用ください。

■ エラーメッセージ

画面に以下のエラーメッセージが表示された場合は、放送を視聴できません。

メッセージ	内容
B-CASカードを正しく装着してください。	• B-CASカードが正しく挿入されていないときに表示されます。B-CASカードを正しく挿入してください。
B-CASカードの交換が必要です。 ご覧のチャンネルのカスタマーセンターへ ご連絡ください。 コード：※※※※	• B-CASカードの交換が必要なときに表示されます。 • B-CASカードが壊れたり、異なるICカードが挿入されているときに表示されます。 • B-CASカードの交換が必要な場合には、 http://www.b-cas.co.jp/refer.html ㈱ビーエス・コンディショナルアクセスシステムズ カスタマーセンターにお問い合わせください。
このB-CASカードは使用できません。 ご覧のチャンネルのカスタマーセンターへ ご連絡ください。 コード：※※※※	
このB-CASカードは使用できません。 正しいB-CASカードを装着してください。 コード：EC01	
このB-CASカードではご覧になることができません。 ご覧のチャンネルのカスタマーセンターへ ご連絡ください。 コード：EC02	
BS/CS放送用パラボラアンテナ電源がショートして います。アンテナ電源供給を緊急停止いたしました。	• BS/CSアンテナ電源のショート検出時に表示されます。アンテナの接続を確認してください。

■ ソフトウェアのダウンロード

ダウンロードについて

ダウンロード機能とは、本機のソフトウェアを最新の内容に書き換えて、機能の追加や改善を行うためのものです。本機はBSまたは地上デジタル放送によるソフトウェアの自動ダウンロードに対応していますので、操作や設定を行うことなく常に最新版に更新されたソフトウェアでご使用いただけます。

■ 自動でダウンロードが行われるためには

- あらかじめ本機の電源を入れ、BSまたは地上デジタル放送を数分間受信する必要があります。（本機がダウンロード情報を取得するためです。）
- ダウンロードは電源スタンバイ状態（電源ランプ赤点灯）のときだけ行われます。

■ ダウンロードが正常に終了すると

- ダウンロード成功のお知らせが届きます。メニューから「お知らせ」を選択して確認します。（☎53 ページ）

■ ソフトウェアのバージョンを確認するには

- メニューから「その他の設定」を選択して確認します。（☎60 ページ）

■ 保証とアフターサービス

保証書

型名	TL20WRJ-W-DT / TL20WRJ-B-DT / TL27WRJ-W2-DT / TL27WRJ-B2-DT TL32WRJ-W2-DT / TL32WRJ-B2-DT / TL37WRJ-W-FDT / TL37WRJ-B-FDT TL42WRJ-W-FDT / TL42WRJ-B-FDT	
品名	地上・BS・110度CSデジタルハイビジョン液晶テレビ	
保証期間	★お買い上げ日をご記入ください。 年 月 日から 1年間	
★お客様	ご住所	〒
	お名前	(ふりがな)
	TEL	市外局番 ()

★シリアルナンバー

- ※ 製品のシリアルナンバーを控えておいてください。
シリアルナンバーは、テレビ裏面のラベルに10桁の数字で記載されています。
- ※ ★印には必ず記入してあることを確認してください。
本書は再発行いたしませんので大切に保管してください。
- ※ 配送時の伝票をこの保証書と一緒に大切に保管してください。

開発製造元：ユニデン株式会社
〒104-8512 東京都中央区八丁堀 2-12-7

販売元：ユニデン・ディレクトイン株式会社
〒104-8512 東京都中央区八丁堀 2-12-7

- 取扱説明書、本体に印刷された注意事項に従った正常なご使用状態で、保証期間中に故障した場合は、本書をご提示のうえ、<ユニデンダイレクト>お客様センターに修理をご依頼ください。無償修理をさせていただきます。
- 次の様な場合は保証期間中でも有償修理になりますので、ご注意ください。
 - ・ 本書のご提示がない場合。
 - ・ 火災、塩害、ガス害、地震、風水害、落雷、異常電圧および、その他の天災による故障、並びに損傷。
 - ・ ご使用上の誤り、および不当な修理や改造による故障、並びに損傷。
 - ・ お買い上げ後の落下、および輸送上の故障、並びに損傷。
 - ・ 一般家庭以外（たとえば業務用の長時間使用、車両・船舶等への搭載など）に使用された場合の故障および損傷。
 - ・ 故障の原因が本製品以外の他社製品にある場合。
- 本書は、日本国内に限り有効です。

<ユニデンダイレクト>お客様センター 当社製品のご注文・お取り扱い方法など、ご不明な点は下記にご相談ください。

●商品のご注文 **0120-012-123**

●サポートダイヤル **0120-20-20-70**

<ユニデンダイレクト>ホームページ

<http://www.uniden-direct.jp/>

■ 保証とアフターサービス (つづき)

- 本書に明示した保証期間および条件での修理をお約束します。
- この取扱説明書の「故障かな?と思ったら」(64 ページ)をよくお読みになり、点検を繰り返しても正常に作動しないときは、下記修理依頼票に記入または同内容を別紙にメモのうえ、<ユニデンダイレクト>お客様センターにご相談ください。
- 保証期間経過後の修理についても、<ユニデンダイレクト>お客様センターにご相談ください。修理によって機能が維持できるときは、お客様のご要望により有償にて修理いたします。

修理依頼票		
型名	TL20WRJ-W-DT / TL20WRJ-B-DT TL27WRJ-W2-DT / TL27WRJ-B2-DT TL32WRJ-W2-DT / TL32WRJ-B2-DT TL37WRJ-W-FDT / TL37WRJ-B-FDT TL42WRJ-W-FDT / TL42WRJ-B-FDT	
品名	地上・BS・110度CSデジタルハイビジョン液晶テレビ	
シリアルナンバー※		
お客様	ご住所	〒
	お名前	(ふりがな)
	TEL	市外局番 ()
故障または異常の内容		
故障発生時の状況		
ご購入日	年 月 日	

※シリアルナンバーは製品裏のシール部分に10桁以上の数字で記載されています。

■ お手入れについて

液晶ディスプレイパネルのお手入れのしかた

- お手入れの際は、必ず電源を切って画面をオフにし、コンセントから電源プラグを抜いてから行ってください。
- 本機のディスプレイパネル表面は、やわらかい布（綿、ネル等）で軽く乾拭きしてください。硬い布で拭いたり、強くこすったりすると、パネルの表面にキズがつきますのでご注意ください。
- 汚れがひどい場合は、やわらかい布を軽く水で薄めた中性洗剤に湿らせ、そっと拭いてください。（強くこすったりすると、パネルの表面にキズがつくおそれがありますのでご注意ください。）
- パネルの表面にほこりがついた場合は、市販の防塵用ブラシ（静電気除去ブラシ）をお使いください。
- パネルの保護のため、ほこりのついた布や洗剤、化学ぞうきんなどは使わないでください。パネルの表面がはく離することがあります。

蛍光管について

本機に使用している蛍光管には寿命があります。

画面が暗くなったり、チラついたり、点灯しないときは、<ユニデンダイレクト>お客様センターへお電話いただくか、または<ユニデンダイレクト>ホームページよりお問い合わせください。

さくいん

英数

B-CAS カード	3, 21
B-CAS カード ID 番号	60
BS/CS アンテナ電源	20, 57
CATV チャンネル	49
DVD プレーヤー	26
D 端子	26
HDMI 端子	26
SRS TruSurround XT	46
VHF/UHF アンテナ	20

ア行

明るさ	45
アンテナケーブル	18
アンテナ接続	18
アンテナレベル	52
暗証番号	58
色合い	45
色温度	45
色の濃さ	45
映像設定	45
お知らせ	53
オフタイマー	37
音声切換	34
音声設定	46
音量調節	30
オーバースキャン設定	56

カ行

外部接続	38
画面設定	47
画面表示	32
画面メモ	36
乾電池	17
決定ボタン	15
高音設定	46
工場出荷設定に戻す	60
コントラスト	45

サ行

サブチャンネル	30
視聴年齢制限設定	58
自動チャンネル設定	51
字幕	33, 55
シャープネス	45
主音声	46
仕様	62

消音	30
省電力モード	57
初期設定	23
ステレオ	46
スピーカー	39
ズーム	36
静止画	36
選局	30

タ行

待機中ランプ	22
ダウンロード	67
チャンネルスキップ	49
チャンネル自動設定	24
チャンネル設定	48
低音設定	46
電源コード	14
電源接続	22

ナ行

二カ国語放送	34
入力切換	38

ハ行

バージョン	60
パノラマ	36
バランス	46
ビデオ 1、2 入力	26
標準のワイドモード	47
副音声	46
付属品	14
ヘッドフォン	39

マ行

マルチビュー放送	35
メニュー一覧表	44
メニュー画面	42
文字スーパー設定	55
モノラル	46

ラ行

リモコン	17
------	----

ワ行

ワイド	36
ワイドモード	47

商品の詳しい説明は、<ユニデンダイレクト>ホームページにてご覧いただけます。

http://www.uniden-direct.jp/



安全に関するご注意

ご使用の前には取扱説明書を良くお読みの上、正しくお使いください。

- 水、湿気、ホコリ、油煙等の多い場所には設置しないでください。火災、感電、故障の原因となることがあります。
- けがの原因となることがありますので、テレビは転倒防止の処置をしてください。
- テレビよりも小さな台には置かないでください。また、台の耐荷重量についても必ずご確認ください。

取扱説明書は、右記のホームページにてご覧いただけます。

<http://www.uniden-direct.jp/support/DL.html>

愛情点検

ご使用のテレビの点検を！

熱、湿気、ホコリの影響や、使用度合によっては部品が劣化し、故障したり、時には安全を損なって事故につながる場合があります。



このような症状はありませんか

- 電源スイッチを入れても映像や音が出ない。
- 上下、または左右の映像が欠けて映る。
- 映像が時々消えることがある。
- 変なにおいがしたり、煙が出たりする。
- 電源スイッチを切っても、音や映像が消えない。
- 内部に水や異物が入った。

ご使用中止

故障や事故防止のため、電源を切り、コンセントから電源プラグを抜き、必ず<ユニデンダイレクト>お客様センターにご相談ください。

保証書に関するお願い

- 保証書は、本取扱説明書に添付されています。配送時の伝票と共に大切に保管してください。

注意事項

- 液晶テレビでは「ジー」という表示パネルの駆動音が聞こえる場合がありますが、故障ではありませんので、あらかじめご了承ください。
- 液晶テレビは、微細な画素の集合で表示しています。ごく一部に画素が光らなかつたり、常時点灯する画素などがある場合がありますが、故障ではありませんので、あらかじめご了承ください。
- ワイド画面テレビは、各種の画面モード切替機能を備えています。入力信号の映像比率と異なる画面モードを選択されますと、オリジナルの映像とは見え方に違いが出ます。この点にご留意の上、画面モードをお選びください。
- ワイド画面テレビを営利目的または公衆に視聴させることを目的として、喫茶店・ホテル等において、画面モード切替機能(パノラマモード)等を利用して表示や圧縮・引き伸ばし等を行いますと、著作権法上で保護されている著作者の権利を侵害する恐れがありますのでご注意ください。
- ライフタイプやガン(銃)タイプのコントローラーを使用するシューティングゲームなどは、構造上本機では使用できないことがあります。また、ゲームによっては動きの速いシーンにおいて画面の遅延が気になる場合があります。詳しくはゲームおよびコントローラーの取扱説明書をご覧ください。
- ゲームの種類・内容によっては、画面が欠ける場合があります。
- 市販の学習リモコンに弊社のリモコン信号を学習させることにより、市販の学習リモコンから弊社の液晶テレビをご利用いただけます。動作確認済み機種：ソニー RM-VL501、ビクター RM-A1500(ソニー、ビクターは各社の登録商標です。)
- 赤外線コードレスマイクやコードレスヘッドホンなどの赤外線通信機器と同時にご使用になられる場合は、これらの機器にノイズ等の障害を与えることがあります。
- テレビの配置状況によっては近隣のAMラジオ等にノイズ等の影響を与える場合があります。
- HDMIは新しいインターフェイスです。そのため、接続する機器によってはつながりにくかったり、電源の入切が必要になる場合があります。HDMIおよびHDMIロゴはHDMI L I S E N S I N G L L Cの商標または登録商標です。
- 液晶テレビの補修用性能部品の保有期間は製造打ち切り後8年です。
- 製品の色は印刷物ですので実際の色とは若干異なる場合があります。
- 製品の仕様およびデザインは、改善等のため予告なく変更する場合があります。
- お客様から弊社にお電話でご連絡いただいた場合には、正確な対応のため、通話内容を記録・録音させていただくことがあります。
- ユニデン株式会社およびその関連会社は、お客様の個人情報やご相談内容を、ご相談への対応や配送・修理、その確認などのために利用し、その記録を残すことがあります。
- 電話受付時間は、諸般の事情により予告なく変更する場合があります。電話受付は、年末年始など特定の期間に休ませていただく場合があります。

デジタル放送への移行について

地上デジタルテレビ放送は、関東、中京、近畿の三大広域圏の一部で2003年12月から開始され、その他の都道府県の県庁所在地は2006年末までに放送が開始されます。該当地域における受信可能エリアは、当初、限定されていますが、順次拡大される予定です。この放送のデジタル化に伴い、地上アナログテレビ放送は2011年7月までに、BSアナログテレビ放送は2011年までに終了することが、国の法令によって定められています。



地上デジタルチューナー搭載
2011年7月24日(アナログ放送終了)以降も、そのままお使いいただけます。
(社)地上デジタル放送推進協会

<ユニデンダイレクト>お客様センター 当社製品のご注文・お取り扱い方法など、ご不明な点は下記にご相談ください。

●商品のご注文 **0120-012-123**

●サポートダイヤル **0120-20-20-70**

TL20WRJ-W-DT / TL20WRJ-B-DT
 TL27WRJ-W2-DT / TL27WRJ-B2-DT
 TL32WRJ-W2-DT / TL32WRJ-B2-DT
 TL37WRJ-W-FDT / TL37WRJ-B-FDT
 TL42WRJ-W-FDT / TL42WRJ-B-FDT 取扱説明書

発行日：2007年4月 第2版
 開発・製造元：ユニデン株式会社
 〒104-8512 東京都中央区八丁堀2-12-7
<http://www.uniden.co.jp/>
 販売元：ユニデン・ディレクトイン株式会社
 〒104-8512 東京都中央区八丁堀2-12-7
<http://www.uniden-direct.jp/>

本書に記載されている内容は、予告なく変更されることがあります。あらかじめ、ご了承ください。本書の内容を無断で転載することは禁止されています。

©Uniden Corporation UGZZ01520BA(0)