

取扱説明書

留守番電話機

品番 UTP-210



CD ナンバー・ディスプレイ 対応
 キヤッチホン・ディスプレイ

NTTへのサービス申し込みが必要です。(有料)

このたびはユニデン留守番電話機をお買い上げいただきありがとうございます。

- 製品をご使用になる際は必ず「安全上のご注意」をお読みください。安全のための注意事項をお守りいただけない場合は、お使いになるかたや他の人への危害や物的損害の原因となることがあります。
- この取扱説明書には、事故を防ぐための重要な注意事項と製品の取り扱いかたを示しています。よくお読みの上、安全にお使いください。
- 保証書にはお買い上げ日をご記入の上、配送時の伝票と共に大切に保管してください。

■もくじ

はじめに

安全上のご注意.....	3
使用上のお願い.....	7

ご使用前の準備と設定

本体と付属品.....	9
各部のなまえ.....	10
各部のなまえ(液晶ディスプレイ).....	11
本機を準備する.....	12
電話回線の設定.....	13
日付・時刻の設定.....	14
着信音設定.....	15

電話をかける／受ける

機能インデックス.....	17
電話をかける.....	18
電話を受ける.....	23

いろいろな機能を使う

通話を録音する.....	24
キャッチホン／ブッシュホンサービスを利用する.....	25

電話帳

電話帳に登録する.....	26
ワンタッチダイヤルに登録する.....	29
文字入力のみ.....	30

ナンバー・ディスプレイ

ナンバー・ディスプレイサービスを使うには.....	33
電話を受けるとき／かけるとき.....	35
かかってきた電話の番号を見る／使う(着信履歴).....	36
相手によって着信音を変える(着信鳴り分け).....	37
特定の電話を受けないようにする (指定番号着信拒否).....	38
非通知の電話を受けないようにする (非通知着信拒否).....	40
公衆電話を受けないようにする (公衆電話着信拒否).....	41
表示圏外の電話を受けないようにする (表示圏外着信拒否).....	42

留守番電話

留守番電話をセットする.....	43
用件を聞く.....	44
自作応答メッセージを使う.....	45
お出かけ前に／暗証番号を登録する.....	47
外出先から留守番電話を操作する.....	48
留守電応答着信音の回数を設定する.....	49
用件録音時間を変える.....	50
新規用件通知音の設定.....	51
留守モニター.....	51

便利な機能の設定

キータッチ音の設定.....	52
いろいろな接続.....	52
本機を壁に掛けて使う.....	53

ご参考

おもな仕様.....	54
機能一覧.....	55
お手入れについて.....	58
故障かな?と思ったら.....	59

クイックガイド

メニュー設定の基本操作.....	61
メニュー一覧表.....	62
さくいん.....	63

● 本機は日本国内用に設計されています。海外ではご使用になれません。
This digital cordless telephone is designed for use in Japan only and cannot be used in any other country.

■安全上のご注意

製品を正しく安全にご使用いただくために、ご使用前に必ず次の事項をお読みください。

警告表示の意味

取扱説明書および製品では、次のような表示をしています。表示の内容をよく理解してから本文をお読みください。



警告

火災、感電などにより死亡や大けがを負うおそれがある内容を示しています。



注意

けがをしたり周囲の物品に損害を与えたりするおそれのある内容を示しています。

絵表示の説明

注意をうながす記号	行為を禁止する記号	行為を指示する記号
 一般的注意	 禁止	 一般的指示
	 分解禁止	 電源プラグを抜く
	 ぬれ手禁止	

■安全上のご注意 (つづき)



はじめに

ACアダプターのコードを破損するようなことをしないでください

- ・設置時に、製品と壁や床などの間に挟み込まない
- ・加工したり、傷つけたりしない
- ・重いものをのせたり、引っ張ったりしない
- ・熱器具に近づけたり、加熱したりしない
- ・ACアダプターを抜く時は、必ず本体を持って抜く

火災・感電などの原因となります。



禁止

煙・異臭・異音が出た場合、落下・破損した場合は、使用を中止し、ACアダプターを抜いてください

- ・落としたり、水がかかったり、破損した場合は使用を中止し、ACアダプターを抜く
- ・煙やにおい、音などの異常が発生したら、使用を中止し、ACアダプターを抜く

火災・感電などの原因となります。



電源プラグ
を抜く

不安定な場所に置かないでください

- ・落ちたり倒れたりして、けがの原因となります。



禁止

水をかけたり、ぬらしたりしないでください

- ・火災・感電・故障の原因となります。



禁止

浴室やシャワー室では使用しないでください

- ・本機は防水仕様ではありません。感電や故障などの原因となることがあります。



浴室での
使用禁止



水滴のかかる場所や、湿気、湯気、油気、ほこりの多いところには設置しないでください

- ・火災、感電の原因となることがあります。



禁止

近くに花瓶など水の入ったものを置かないでください

- ・水がこぼれるなどして中に入ると、火災、感電の原因となります。



水ぬれ禁止

■安全上のご注意 (つづき)

警告

ACアダプターは必ず本機に付属のものをご使用ください

- ・付属品以外のものを使用した場合、発熱、破裂および発火などの原因となります。



注意

分解・修理・改造をしないでください

- ・けがや感電などの事故または故障の原因となります。



分解禁止

ACアダプターにホコリなどが付着しているときは、ACアダプターを抜いて乾いた布で取り除いてください

- ・そのまま使用すると火災・感電の原因となります。



ほこりを取る



ぬれた手でACアダプターを抜き差ししないでください

- ・感電の原因となります。



ぬれ手禁止



ACアダプターは確実に差し込んでください

- ・差し込みが不完全な場合は発熱したり、ほこりが付着して火災・感電の原因となることがあります。



確実に差し込む

AC100V以外での使用、コンセント・配線器具の定格を超える使用、タコ足配線をしないでください

- ・火災や感電の原因となることがあります。



禁止

雷が鳴り出したら、電話機コードやACアダプターに触れないでください

- ・感電の原因となります。



接触禁止

■安全上のご注意 (つづき)

⚠ 警告

はじめに

病院内などの使用を禁止された区域
では使用しないでください

- ・医療機器に影響を与え、事故の原因となることがあります。



禁止

端子部に異物を差し込んだり、針金
などの導電物を差し込んだり、接続
したりしないでください

- ・感電・火災・故障の原因となります。



禁止

お手入れや長時間使用しないときは
ACアダプターを抜いてください

- ・感電や故障の原因となることがあります。



電源プラグを
抜く

移動するときは、ACアダプターを
はずしてください

- ・コードが傷つき感電や故障の原因となることがあります。



接続線を
はずす

⚠ 注意

お手入れをするときはシンナーやベンジン
などの薬品を使用しないでください

- ・変質、変形、変色の原因となります。



禁止

■ 使用上のお願い

- 本製品の故障、誤動作、不具合、あるいは停電等の外部要因によって、通話、その他のサービスの利用ができなかったために生じた経済的損害につきましては、当社は一切その責任を負いかねますので、あらかじめご了承ください。

設置場所について

次のようなところでは使用しないでください。

直射日光の当たるところ、冷暖房の近く

テレビ、ラジオ、OA 機器や、電子レンジ、無線 LAN 設備などのそば

※ 雑音が入ったり、通話が途切れたりすることがあります。

- ・ 次の機器の近くでも、雑音や、通話が途切れるなど、電波の干渉による影響が出る場合があります。
 - ステレオ・ビデオ・パソコンなどの、ワイヤレス AV 機器
 - アマチュア無線局
 - 万引き防止システム（書店や CD ショップなど）
 - 工場や倉庫などの物流管理システム
 - 鉄道車両や緊急車両の識別システム
 - マイクロ波治療器
 - ゲーム機のワイヤレスコントローラー
 - その他、Bluetooth® 対応機器や VICS（道路交通情報通信システム）など
- ・ 近くを自動車やバイクが通ると、雑音が入ったり、通話が途切れたりすることがあります。

温度変化の激しいところ

※ 結露により誤動作することがあります。

電話回線について

- ・ 本機は共同電話、地域集団電話、公衆電話には接続できません。
- ・ 本機のナンバー・ディスプレイ機能を使用するときは、ナンバー・ディスプレイ機能が有効な別の電話機を並列に接続しないでください（誤動作の原因になります）。

■使用上のお願い (つづき)

従来ご使用の NTT のレンタル電話機が不要になる場合は、局番なしの 116 番（通話料金無料）へご連絡のうえ、契約を解除してください。

本機は停電時でも受話器を使って外線通話ができますが、その他の機能は使用できませんのでご注意ください。

本機を廃棄・譲渡・返却するときは個人情報流出を防止するため、本機の電話帳、リダイヤル、着信履歴などの記録をすべて消去してください。(☞ 19, 28, 37 ページ)

※ 本書の内容につきましては万全を期しておりますが、お気づきの点がありましたら、
<ユニデンダイレクト> お客様センターへお申しつけください。

ご使用前の準備と設定

■ 本体と付属品

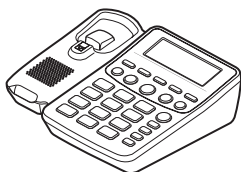

本 体



受話器

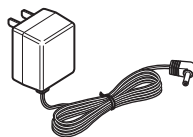

AC アダプター
(品番：AD-828)

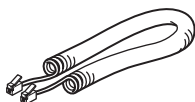

受話器コード



電話機コード

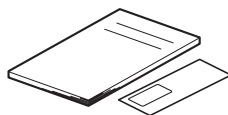

取扱説明書・保証書 (各1部)

※ 保証書にはお買い上げ日をご記入のうえ、大切に保管してください。

※ この取扱説明書のイラスト・画面などは説明のため、実際のものとは異なる場合があります。

■各部のなまえ

■正面

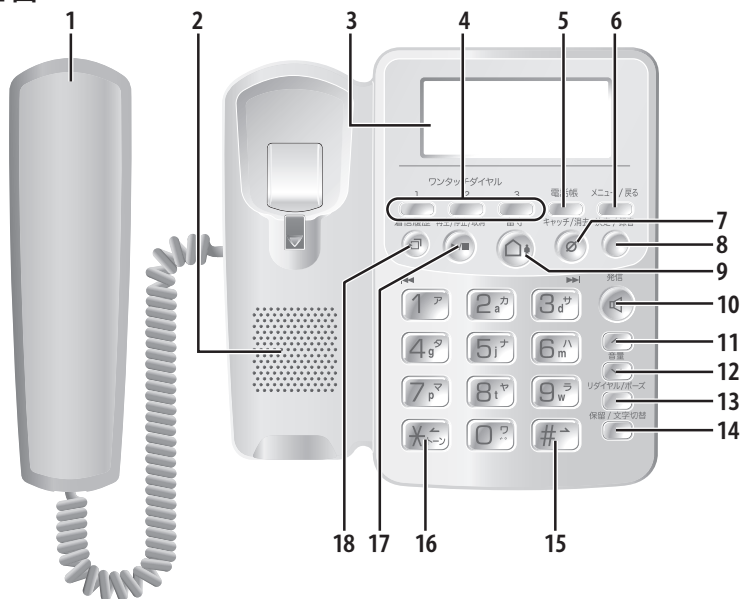

ご使用前の準備と設定

■背面

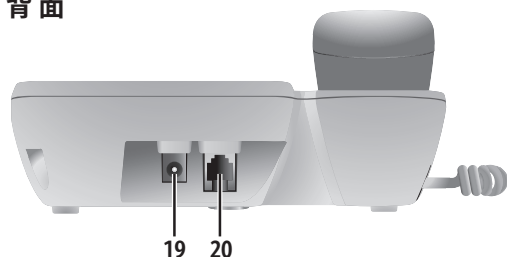

■各部のなまえ (液晶ディスプレイ)

本体の液晶ディスプレイには、使用状況に応じてさまざまな情報が表示されます。

ディスプレイ表示

●待受時 ※イラストは説明のためにすべてを表示しており、実際の表示とは異なります。

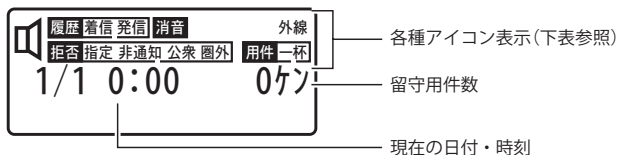

表示アイコン

アイコン	状態	こんなときに表示されます	ページ
	点灯	オンフックダイヤルするとき	22
	点灯	・新規着信履歴があるとき ・着信履歴を閲覧しているとき	36
	点灯	リダイヤルを閲覧しているとき	19
	点滅	外線着信のとき	23
	点灯	着信音が「切」に設定されているとき	15
外線	点灯	外線通話中	下図参照
	点滅	外線通話が保留状態のとき	18
	点灯	着信拒否設定時に対応したアイコンが点灯	38~42
	点滅	着信拒否機能動作時に対応したアイコンが点滅	
	点滅	新規の用件があるとき	44
	点灯	録音メモリーが一杯になったとき	43
	点滅	録音メモリーが一杯になったとき(新規用件を含む)	43

その他のディスプレイ表示例

●通話中



●ナンバー・ディスプレイ着信時



- ☞ ナンバー・ディスプレイサービスの契約が必要です。
- ☞ 着信拒否設定(☞ 38~42ページ)がされている場合は表示が異なります。
- ☞ かけてきた相手によって表示が異なります(☞ 35ページ)。

■本機を準備する

- 本機は壁掛けにすることもできます。
(壁掛けのしかたは☞ 53 ページ参照)

1 受話器を取り付ける

付属の受話器に受話器コードを取り付け、本機に取り付けます。

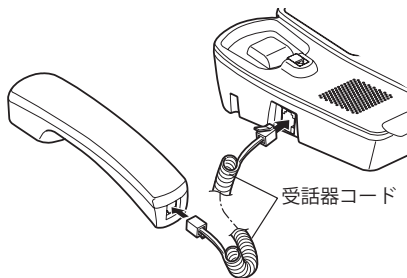

2 電話機コードをつなぐ

付属の電話機コードを接続します。

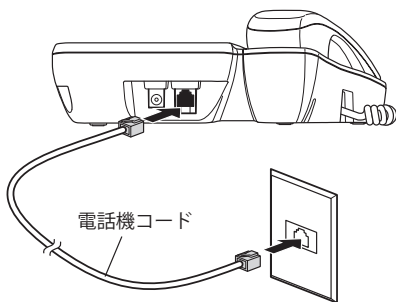

電話コンセントの種類

- 3ピンプラグ式の場合
アダプター(市販品)が必要です。
- 直接配線方式の場合
資格者の工事が必要です。

※ ADSL 回線や ISDN 回線に接続するとき、また1回線に2台以上の電話や FAX を接続する場合は、「いろいろな接続」(☞ 52 ページ)をご覧ください。

3 AC アダプターを取り付ける

付属の AC アダプター(品番: AD-828)のプラグを本機の AC アダプター接続端子に接続してから家庭用コンセントに接続します。

ご注意!

必ず本機に付属の AC アダプターをご使用ください。他の AC アダプターは使用しないでください。

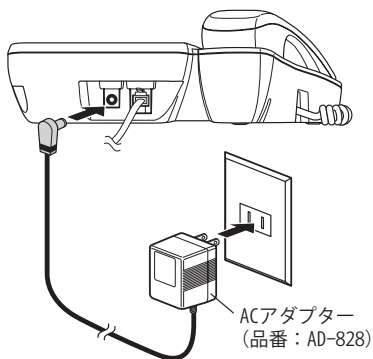

電話回線の設定

- 設定を始める前に、必ず電話機コードを接続（☞前ページ）してください。

お使いの電話回線に合わせて設定します。
正しく設定しないと電話を使用することができません。

設定はメニューモードで行います。
操作方法やメニューの詳細については 55 ページの「機能一覧」をご覧ください。

- 1** を押し、 で
「キホンセッテイ」を選び、
 を押す

- 2** で「カイセンシュベツ」
を選び、 を押す

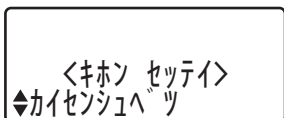

- 3** で回線種別を選ぶ

本機の設定	お使いの回線種別
「ブッシュ」	ブッシュ回線
「ジドウセンタク」	ご使用の回線を自動的に検出
「10pps」	ダイヤル回線 速度 10 pps
「20pps」	ダイヤル回線 速度 20 pps

お買い上げ時：回線種別「ジドウセンタク」

- 4** を押す
ピーという音が鳴って登録が完了し、
基本設定メニュー画面に戻ります。

- 5** を押す
待受画面に戻ります。

■ご利用の回線種別がご不明の場合

「ジドウセンタク」に設定すると自動的に回線を検出し、設定されますが、少し時間がかかることがあります。
また次の手順で設定することもできます。

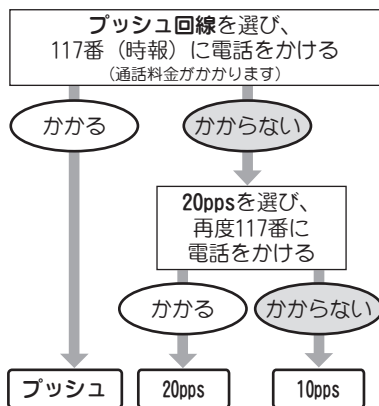

■日付・時刻の設定

ディスプレイに表示される現在の日付・時刻を設定します。
(1ヶ月に約60秒ずれることがあります。)

1 メニュー/戻る を押し、 で
「キホンセッテイ」を選び、
決定/録音 を押し

2  で「ジコクトウロク」
を選び、決定/録音 を押し

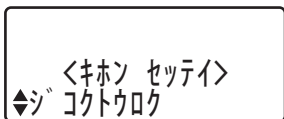

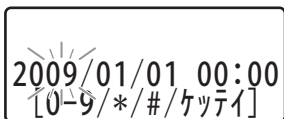

3 西暦・日付・時刻を設定する



-  西暦の上2桁(20〇〇)は設定できません。
-  時間は24時間表示です。

入力のしかた

、 で点滅部分を移動します。

 ~  を押して入力します。
入力すると点滅部分が右へ移動します。

間違えたときは…

修正したい部分に点滅部分を移動させ、
数字を変更してください。

4 入力が終わったら、

決定/録音 を押し

ピーと音が鳴って登録が完了し、
メニュー画面に戻ります。

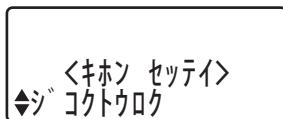

5 再生/停止/取消 を押し

待受画面に戻ります。

ご注意!

停電した時は、日付・時刻が「初期値」に戻る場合があります。再度手順1～5を行い、設定してください。(着信履歴などに記録されていた日付・時刻は残ります。)

ご参考

設定時、キーを押すとディスプレイやキーのバックライト照明がオンになり、明るくなりますが、何も操作しないと約10秒後にオフとなります。

■着信音設定

着信音の大きさを変える

外から電話がかかってきたときの着信音量を 4 段階（切／小／中／大）に調節できます。

待受中*に  を押す

*下記ご参考参照

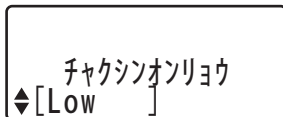

押すごとに

「Off」⇔「Low」⇔「Medium」⇔「High」に切り替わります。

※ 着信音量を「Off」にした場合、待受中のディスプレイには **消音** と表示されます。

設定音量が画面表示され、約 5 秒間その音量で鳴ったあと、待受状態に戻ります。

ご参考

本書では電話機の状態を以下の用語で表現しています。

「待受中」とは…

通話をしていない（ツーンという音が鳴っていない）状態。

「オンフック」とは…

受話器を本体に置いた状態。

「オフフック」とは…

受話器を本体から取り上げた状態。



■着信音設定 (つづき)

着信音の種類を設定する

電話がかかってきたときの着信音の種類を選べます。

📄 お買い上げ時：ベル「パターン1」

1  を押し、 で「オヤキ セツテイ」を
選んで  を押す

2  で「チャクシンオン」を選び、 を押す

3  で着信音を選ぶ

📄 カーソルを合わせると、その着信音が鳴ります。

4  を押す
登録が完了し、設定メニュー画面に戻ります。

5  を押す
待受画面に戻ります。

着信音の種類

ベル	パターン1～パターン10	
メロディ	ベートーベン 9 (Beethoven's Symphony No.9)	アイルランドノヒトミ (When the Irish eyes are smiling)
	エリーゼノタメニ (For Elise)	オーラ・リー (Aura Lee)
	メリークリスマス (We wish you a Merry X-mas)	スイートハート (Let me call you sweet heart)
	ホームスイートホーム (Home Sweet Home)	ワルツィングマチルダ (Waltzing Matilda)
	ローリーソング (Lorrisong # 6)	オールドマクドナルド (Old MacDonald)

電話をかける／受ける

■機能インデックス

本機には基本的な電話のかけかた／受けかたのほかにも、便利な機能がいろいろあります。詳しくは、それぞれの参照先ページをお読みください。

こんなとき	機能と説明	詳しくは (ページ)
電話をかける	基本的な使いかた・通話中にできる操作	18
	「リダイヤル」を使う 前にかけた相手にかけなおすことができます。	19
	「電話帳」を使う 相手の名前や電話番号を「電話帳」に登録し、 電話をかけることができます。	20
	「ワンタッチダイヤル」を使う よくかける相手を「ワンタッチダイヤル」に登録しておくと、より簡単に電話をかけることができます。	21
	「着信履歴」を使う 前にかかってきた相手にかけなおすことができます。	21
	受話器を置いたまま電話をかける (オンフックダイヤル) 受話器を持たずに電話をかけることができます (通話中は受話のみ可能です)。	22
電話を受ける	基本的な使いかた・通話中にできる操作	23

電話をかける

電話をかける

- 1** 待受中に受話器を取り、「ツー」音が聞こえたら数字キーでダイヤルする

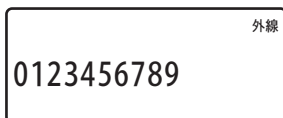

電話をかける／受ける

- 2** 相手と話す
通話時間が表示されます。



- 表示される通話時間はめやすです。通話料金は、相手が電話に出てからかかります。
- ナンバー・ディスプレイサービスの「184」や「186」をつけてかけるとき (☞ 35 ページ)

- 3** 通話が終わったら受話器を戻す
通話時間が約 5 秒間表示されます。

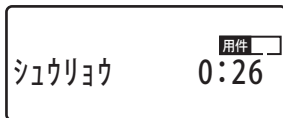

<通話中にはこんな操作ができます>

■相手の声の大きさを変える(受話音量)



音量は 6 段階に調整できます。

■通話を保留する



通話に戻るには、もう一度  を押す

- 保留中、相手先にはメロディ(曲名:オーラリー)が流れます。
- 保留中は外線アイコンが点滅します。
- 保留にしたまま約 5 分間放置すると、電話は自動的に切れます。

■キャッチホン (☞ 25 ページ) を受ける
(NTT との契約が必要です)



元の相手との通話に戻るには、

もう一度  を押す

ほかにもこんなことができます

■通話を録音する (☞ 24 ページ)

■ダイヤル回線でプッシュホンサービスを使う (一時的にビボパ音に切り換えたいとき) (☞ 25 ページ)

オンフック (受話器を置いたまま) でかけることもできます

待受中に …
受話器を置いたままダイヤルし、
受話器を取る

または

待受中に …
受話器を置いたままダイヤルし、
相手が出たら受話器を取って話す

電話をかける (つづき)

前にかけた相手にかけ直す (リダイヤル)

本機からかけた電話番号が直前にかけたものから3件まで記憶されます。3件を超えると、古い番号から順に書き換えられます。

1 を押す

直前にかけた電話番号が表示されます。

 を押すたびに順に変わります。

( で選ぶこともできます。)

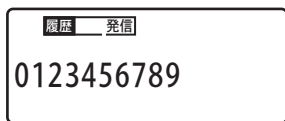

かける相手の電話番号を選びます。



2 受話器を取る

選んだ番号にリダイヤルされます。

■記憶されている番号を消去するには

 を押し、消去する番号を選んで  を押します。

 を押し、番号が消去されます。

■直前にかけた電話番号にかけるには

受話器を取り、 を押す
(または)

 を押し、 を押す
相手が出たら受話器を取る

電話をかける (つづき)



電話帳でかける

電話帳への登録のしかたは (☞ 26 ページ) をご覧ください。

1 待受中、 を押す

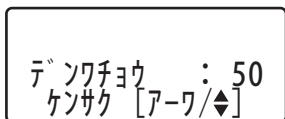
検索画面が表示されます。



2   でかけたい番号を選ぶ

押し続けるとスクロール表示します。

または  ~  で名前の頭文字から探すこともできます。

3 受話器を取る

番号がダイヤルされます。



お知らせ

発信



を押したあと、または外線通話中に手順1～2で電話帳を検索し、 を押すと、検索した番号がダイヤルされます。

プッシュホンサービスを利用するときなどに便利です。

電話をかける (つづき)

ワンタッチダイヤルでかける

ワンタッチダイヤルボタンを押すだけで、登録した電話番号にかけることができます。

☞ ワンタッチダイヤルへの登録のしかたは (☞ 29 ページ) をご覧ください。

1 待受中、受話器を取る

2 ボタン (1~3 のうちいずれか) を押す

登録されている電話番号がディスプレイに表示されたあと、ダイヤルされます。

0123456789

外線

お知らせ

プッシュホンサービスを利用するときなどは、オンフック (☞ 18 ページ) でかけると便利です。

着信履歴からかける

かかってきた相手の電話番号などは「着信履歴」として本機に記憶されます (☞ 36 ページ)。着信履歴を使って電話をかけることができます。

☞ ナンバー・ディスプレイサービスの契約が必要です。



1 待受中、 を押す

履歴 着信

◆ シンキ : 10
ゴウケイ : 20

2 で相手を選ぶ

 で相手の電話番号を見ることができます。

 または  を押すと前の画面に戻ります。

3 受話器を取る

※ 通話状態 (ツープ音が鳴っている状態) で着信履歴から相手を選んだ

決定 / 録音





を押してもかけることができます。

電話をかける (つづき)

受話器を置いたまま電話をかける (オンフックダイヤル)

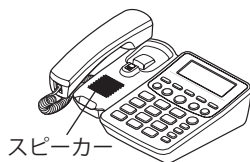
天気予報、時報、各種音声サービスなど相手の声だけを聞くときに受話器を置いたまま聞くことができます。





1 受話器を置いたまま  を押す

2 「ツー」音が聞こえたら数字キーでダイヤルする
電話がつながると、スピーカーから相手の声が聞こえます。

3 電話を切るときは  を押す

■音の大きさを変えるには (受話音量)

通話中に  を押す

 音量は 10 段階に調整できます。

■相手と話をするとき

受話器をおいたまま相手と通話することはできません。
受話器を取ってお話ください。

■通話中に受話器を置いて相手の話を聞くには

※通話中にメモを取るときなどに便利です。

通話中に  を押し、受話器を戻す

通話に戻るには、受話器を取り上げる

電話を受ける

着信音は、あらかじめ、種類（ベル／メロディ）・音量ともに変えておくことができます。（☞ 15, 16 ページ）

1 電話がかかってきたら、受話器を取る

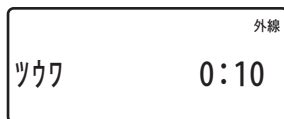

2 相手と話す

通話中は、電話をかけるとき（☞ 18 ページ）と同様、次の操作が可能です。

- 相手の声の大きさを変える（受話音量）
- 通話を保留する
- キャッチホンを受ける
- 通話を録音する（通話録音）

3 通話を終了するには受話器を置く

お知らせ

- 電話がかかってくると、着信音が鳴っている間、本機は次の動作で着信をお知らせします。
 - ・ディスプレイやキーが明るくなります。
 - ・ディスプレイ部の着信アイコンが点滅します。
- 着信音が鳴っているとき  を押すと、その着信に限り着信音をミュートできます。次回の着信からは、設定された着信音の大きさ・種類に戻ります。（☞ 15, 16 ページ）

いろいろな機能を使う

■通話を録音する

通話の内容を録音することができます(1件につき最大10分まで)。

録音できる時間は留守電の用件録音と合わせて最大16分です。

- 録音中であることを知らせるため、録音中は15秒に1度「ピッ」と音が鳴ります。
- オンフックダイヤル中(☞22ページ)は録音できません。
- 用件録音時間が最大を超えると録音できません。

1 外線通話中に を押す

「ピー」と音が鳴り、録音が始まります。

2 録音を終了するには、もう一度 を押す

「ピー」と音が鳴り、録音が停止します。

再生する

1 電話をかけていないとき、

再生/停止/再録

 を押す

録音内容が再生されます。

録音内容を消去する

再生中に  を押す

2 再生が終わると…

録音日時とともに「用件再生は終了しました」とアナウンスされ、待受状態に戻ります。

お知らせ

- 詳しい再生のしかたは(☞44ページ)
- 留守番電話に用件が録音されている場合は、その用件も再生されます。
- 録音した用件は消すことができます。(☞44ページ「用件を聞く」)

■ キャッチホン／プッシュホンサービスを利用する

キャッチホンサービスを利用する

キャッチホンは、外線通話中に他から電話がかかってきた場合、通話中の相手を一時的に保留にして、新しくかかってきた相手と通話することができるサービスです。キャッチホンのご利用については、最寄りのNTTの支店、または営業所にお申し込みください。

1 通話中に電話がかかってくると、キャッチホンの信号が入る

2 キャッチ/着去 を押す

新しくかかってきた相手につながります。

3 元の相手に戻るときは、もう一度 キャッチ/着去 を押す

お知らせ

- キャッチホンサービスをご利用になるにはNTTとの契約が必要となります。
- キャッチホンサービスをご利用の場合、キャッチ/着去 を押してから新しくかかってきた相手に切り換わるまで、多少時間がかかることがあります。

プッシュホンサービスを利用する

ダイヤル回線をご利用の場合でも、一時的にトーン信号（ピポパ音）に切り替えることで、チケット予約などのプッシュホンサービスをご利用になれます。

 プッシュ回線をご利用の場合、切り替える必要はありません。

1 電話をかける

2 を押す

以降、キーを押すとトーン信号（ピポパ音）が出せるようになります。

3 音声案内にしたがって操作を行う

お知らせ

電話を切ると、元のダイヤル回線の設定に自動的に戻ります。

いろいろな機能を使う

電話帳に登録する

よくかける相手を電話帳に登録しておく、簡単に電話をかけることができます。
相手の名前・電話番号・着信音を、最大 100 件まで登録できます。

- 登録できる件数は、ナンバー・ディスプレイサービスによる着信履歴 (☞ 36 ページ) と合わせて 100 件です。
- 電話帳を使ってかけるには、「電話帳でかける」 (☞ 20 ページ) をご覧ください。
- 登録可能な最大件数が登録されている場合、着信履歴から電話帳に登録することはできませんが、電話帳の新規登録はできません。

電話帳に登録する

1 電話帳 を押す

検索画面が表示されます。

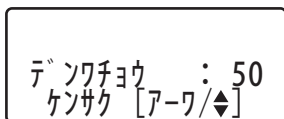

2 メニュー/戻る を押す

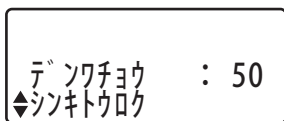

3 「シンキトウロク」が選ばれているので、

決定/録音 を押す

4 0? ~ 9? で名前を入力し

(16 文字まで)、決定/録音 を押す



文字入力のしかたは☞ 30 ページをご覧ください。

5 0? ~ 9?、*、#、リダイヤル/ポーズ

で電話番号を市外局番から入力し (20 ケタまで)、決定/録音 を押す

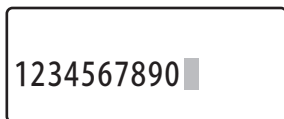

■ 入力をまちがえたとき

キャッチ/消去 を押す

電話帳に登録する (つづき)

6 着信鳴り分け (☞ 37 ページ)

のための着信音を設定する

 で選び、  を押す

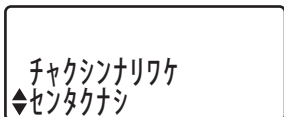

■続けて登録するとき

手順 1 から操作してください。

リダイヤルから電話帳に登録する

1 リダイヤル/ポーズ を押す

2 で登録する番号を選び、

 を押す

3 前ページの手順 4 からの操作をする

電話番号の入力は不要です。

7 再生/停止/取消 を押す

待受画面に戻ります。

■電話番号にナンバー・ディスプレイサービスの「184」や「186」を入れるとき

手順 5 で「184」または「186」を入力し、
リダイヤル/ポーズ  を押したあと電話番号を入力します。

(ポーズは「P」と表示されます。)

 ポーズを入れないと誤発信することがあります。

着信履歴から電話帳に登録する

 ナンバー・ディスプレイサービスの契約が必要です。(☞ 33 ページ)

1 着信履歴 を押す

2 で登録する番号を選び、

 を押す

3 前ページの手順 4 からの操作をする

電話番号の入力は不要です。

お知らせ

誤操作、静電気、使用中に電源が切れるなどのことにより、登録内容が変化または消失する場合があります。大切な情報は、メモをして保管するようにしてください。

電話帳に登録する (つづき)

電話帳を検索する

待受中、外線通話中のいずれも検索できます。

1  を押す

2  で検索する

または  ~  で名前の頭文字から探すこともできます。

3 終わったら  を押す

お知らせ



● ディスプレイに表示される順番について

 を押すと次の順で表示されます。
電話番号 (名前を登録していないとき) → アルファベット → 数字 → 記号 → カナ

● よくかける相手を先に表示させたいとき
名前の前に数字をつけて登録すると、数字の小さい順に表示されます。
(例: 「001 ナカムラ」「002 イイツカ」…)

電話帳を修正する



1 待受中に  を押す

2  で修正するデータを選び、
 を押す

3 26 ページの手順 4 からの操作をする

電話帳を 1 件ずつ消去する

1 待受中に  を押す

2  で消去するデータを選び、
 を押す



3  を押す

続けて消去するときは、手順 2 ~ 3 を繰り返します。

4 終わったら  を押す

電話帳を全件消去する

1 待受中に  を押す

2  を押し、 で
「ゼンケンショウキョ」を選び、
 を押す

3  を押す

4 終わったら  を押す

ワンタッチダイヤルを登録する

ワンタッチダイヤルを登録する

- 1** を押し、 で「ワンタッチダイヤル」を選んで を押す
ワンタッチダイヤル画面が表示されます。

<ワンタッチダイヤル>
1: <ミトウロク>

- 2** でワンタッチダイヤル番号 (1～3) を選び、 を押す

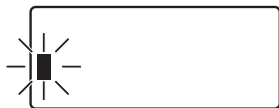

- 3** 、、、、 で電話番号を市外局番から入力し (20 ケタまで)、 を押す

0123456789■

■ 入力をまちがえたとき

キャンセル/消去

- を押すと1文字ずつ消去できます。

■ 続けて登録するとき

手順2から操作してください。

- 4** を押す

登録を終了し、待受画面に戻ります。

ワンタッチダイヤルを消去する

- 1** を押し、 で「ワンタッチダイヤル」を選んで を押す
ワンタッチダイヤル画面が表示されます。

<ワンタッチダイヤル>
1: 0123456789

- 2** で消去したいワンタッチダイヤル番号 (1～3) を選び、 を押す

0123456789■

- 3** を番号が消えるまで長押しする

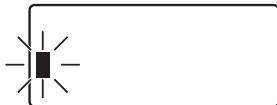

中止する場合は を押します。

- 4** を押す

<ワンタッチダイヤル>
1: <ミトウロク>

- 5** を押す

消去を終了し、待受画面に戻ります。

文字入力のしかた

電話帳に相手の名前を登録するとき（☞26 ページ）は、次の手順を参照してください。

1 文字入力画面で を押し、文字の種類（入力モード）を選ぶ

 を押すごとに入力モードが切り替わります。

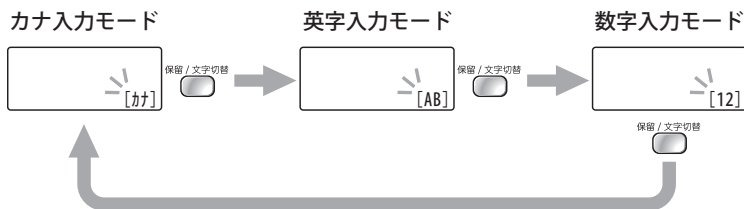





2 文字を入力する

各入力モードでの入力例

[カナ] カナ入力モード

(入力例) スズキ

ス…  を3回押し、
 を押す

ズ…  を3回押し、
 を4回押し

キ…  を2回押し

[12] 数字入力モード

(入力例) 123

1…  を1回押し

2…  を1回押し



3…  を1回押し

[AB] 英字入力モード

(入力例) Phone

P…  を1回押し

h…  を5回押し

o…  を6回押ししたあと
 を押す

n…  を5回押し

e…  を5回押し

■文字入力のしかた (つづき)

■同じキーの文字を続けて入力する

 で ■ (カーソル) を右に移動させ、次の文字を入れる

■スペースを入れる

もう一度  を押す

■カーソルを移動する

、 を押す

■途中で入力をやめる

再生/停止/取消
 を押す

挿入する

- 1 挿入する文字の次に
■ (カーソル) を移動する

- 2 文字を入力する

修正する

- 1 修正する文字に ■ を移動する

- 2 キャッチ/消去
 で消し、正しい文字を入れ直す

1 文字ずつ消去する

- 1 消去する文字に ■ を移動する

- 2 キャッチ/消去
 を押す

全消去する

- キャッチ/消去
 を約 2 秒以上押す

■文字入力のしかた (つづき)

文字列一覧表 (文字リスト)

- 最大入力文字数には、スペースも1文字分として含まれます。
- 一覧表の文字とディスプレイに表示される文字の形は、異なることがあります。

キー	入力モード		
	カナ	英字	数字
1 ^h [1]	アイウエオ アイウエオ	@ . , : / _ - # *	1
2 ^o [2]	カキクケコ	A B C a b c	2
3 ^h [3]	サシスセソ	D E F d e f	3
4 ^o [4]	タチツテトッ	G H I g h i	4
5 ^o [5]	ナニヌネノ	J K L j k l	5
6 ^h [6]	ハヒフヘホ	M N O m n o	6
7 ^o [7]	マミムメモ	P Q R S p q r s	7
8 ^o [8]	ヤユヨ ヤユヨ	T U V t u v	8
9 ^o [9]	ラリルレロ	W X Y Z w x y z	9
0 ^o [0]	ワヲン ` ° 、 。 (空白) -	! ? & () < > (空白) ' "	0

ナンバー・ディスプレイ

■ナンバー・ディスプレイサービスを使うには

本機は NTT 東日本、NTT 西日本の「ナンバーディスプレイ」・「キャッチホンディスプレイ」サービスに対応しています。

ナンバー・ディスプレイは、かけてきた相手の電話番号が、電話に出る前にディスプレイに表示されるサービスです。

キャッチホン・ディスプレイは、ナンバー・ディスプレイサービスのオプション機能で、待受中の着信だけでなく、外線通話中に他から電話がかかってきた際、相手の電話番号がディスプレイに表示されるサービスです。新しくかかってきた相手への通話の切り替えが、電話番号を確認してからできます。



1 NTTと契約する(有料)

NTT 窓口にお申し込みください。

ナンバー・ディスプレイサービス、
キャッチホン・ディスプレイ
サービスに関するお問い合わせ・
お申し込み先

NTT 窓口 116 番 (通話料金無料)

ご注意!

1本の電話回線で2台以上の電話機を使用すると、ナンバー・ディスプレイが利用できないことがあります。

2 ナンバー・ディスプレイ、 キャッチホン・ディスプレイの 設定をする (☞次ページ)

3 NTTの工事終了後にサービスが 利用できます

工事日数については NTT 窓口へ
お問い合わせください。



お知らせ



- NTTの他のサービスと同時にご利用になれない場合があります。詳しくは NTT 窓口へお問い合わせください。
- ISDN 回線に接続する場合は、ターミナルアダプターの設定が必要です。詳しくはターミナルアダプターの取扱説明書をお読みください。
- ホームテレホンや構内交換機に接続するときは、ナンバー・ディスプレイ機能は使えません。



■ ナンバー・ディスプレイサービスを使うには (つづき)

ナンバー・ディスプレイ、キャッチホン・ディスプレイの設定をする

NTTへ契約の申し込みをしてから、設定を「On」にします。



1  を押し、 で「ナンバーディスプレイ」を選び、 を押し

2  で「ナンバー D サービス」を選び、 を押し
ナンバー・ディスプレイの設定画面になります。

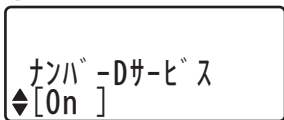
3  で「On」を選び、 を押し



 手順4のキャッチホン・ディスプレイサービスの設定をしないと、ナンバー・ディスプレイサービスの設定がされません。

4  で「On」または「Off」を選び、 を押し

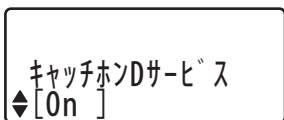





キャッチホンディスプレイサービスを利用する場合は「On」に設定してください。

5  を押し

ナンバー・ディスプレイサービスの利用をやめるとき

NTTへ解約の連絡をしてから、設定を「Off」にします。

1  を押し、 で「ナンバーディスプレイ」を選び、 を押し

2  で「ナンバー D サービス」を選び、 を押し
ナンバー・ディスプレイの設定画面になります。

3  で「Off」を選び、 を押し

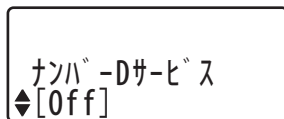

4  を押し

お知らせ

- 再度ナンバー・ディスプレイサービスを利用するときは、NTTと再契約したあと手順3で「On」を選んでください。
- キャッチホン・ディスプレイの設定画面は、手順3で「On」を選んだときに表示されます。
- ディ스플레이に表示される「D サービス」とはディスプレイサービスの略称です。

電話を受けるとき／かけるとき

ナンバー・ディスプレイサービスを利用して電話を受けるとき

電話がかかってくると、相手の電話番号が表示されます。

📎 ナンバー・ディスプレイサービスの契約が必要です。(☞ 33 ページ)

電話帳に登録した相手の場合

名前も表示されます。



相手の電話番号を表示できない場合のディスプレイ表示

<p>着信 ヒツチ</p>	電話番号を通知していないとき
<p>着信 コウシュウデソウ</p>	公衆電話のとき
<p>着信 ヒョウジケンガイ</p>	海外など電話番号を通知できない電話のとき
<p>着信 ジインIラ</p>	回線状態が悪いとき

こんなことができます

機能	詳細
着信履歴	かけてきた相手の電話番号を自動記憶 ☞次ページ
指定番号着信拒否	☞ 38 ページ
非通知着信拒否	☞ 40 ページ
公衆電話着信拒否	☞ 41 ページ
表示圏外着信拒否	☞ 42 ページ

電話番号を通知して電話をかける

ご利用の回線が「通常通知（通話ごと非通知）」の契約の場合は、通常のダイヤルで電話番号が通知されます。

NTT に「通常非通知（回線ごと非通知）」を申し込んでいる場合は、次の手順で電話をかけてください。

1 「186」をダイヤルする

2 を押したあと、相手先をダイヤルする

電話番号を通知せずに電話をかける

NTT に「通常非通知（回線ごと非通知）」を申し込んでいる場合は、通常のダイヤルでは電話番号は通知されません。

ご利用の回線が「通常通知（通話ごと非通知）」の契約の場合は、次の手順で電話をかけてください。

1 「184」をダイヤルする

2 を押したあと、相手先をダイヤルする

📎 「通常通知」、「通常非通知」については NTT 窓口 (☞ 33 ページ) へご相談ください。

■かかってきた電話の番号を見る／使う

(着信履歴)

かかってきた相手の電話番号・日付・着信回数が記憶され、あとで確認したり、電話をかけ直したりすることができます。登録できる件数は電話帳(☞26ページ)と合わせて100件です。

☞ ナンバー・ディスプレイサービスの契約が必要です(☞33ページ)。

☞ 登録可能な最大件数が登録されている場合、新しい着信があると、着信履歴は古いデータから順に書き換えられます。

確認する

待受中、外線通話中のいずれも確認できます。

1  を押す

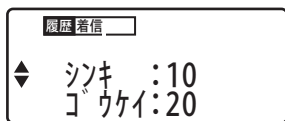

2  を押す

押すごとに新しいデータから順に表示されます。

 で前に戻ります。

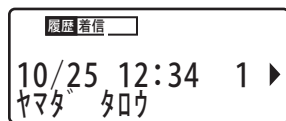

 を押すと、電話番号を見ることができます

※ または  ~  で名前の頭文字から探すこともできます。

☞ はじめて見るデータの場合、着信日時右横に着信回数が表示されます。2回目以降の確認時からは表示されません。

3 ダイヤルするには

待受中:  を押す

外線通話中:  を押す

終わるには

 を押す



電話帳に登録する

1 待受中、手順2で相手を選び、 を押す

2 26ページの手順4からの操作で登録する

■かかってきた電話の番号を見る／使う (着信履歴) (つづき)

選んだ相手だけを消す

- 1  を押し、 で相手を選び、
 を押す

- 2  を押す

着信メモリーをすべて消す

- 1  を押し、 を押す

- 2  を押す

お知らせ

- 着信した日付・時刻は、本機に設定されている時刻によって記憶されます。
- 「シティパンゴウキョヒ」「ヒツウチキョヒ」「コウシュウデンワキョヒ」「ヒョウジケンガイキョヒ」の場合も着信履歴に残ります。「ガイセンチャクシン」の場合は着信履歴に残りません。

■相手によって着信音を変える (着信鳴り分け)

相手ごとに異なる着信音をあらかじめ電話帳に登録しておく、電話がかかってきたときに登録した着信音で鳴ります。ディスプレイを見なくても、かけてきた相手を知ることができます。
(☞ 26 ページ)

 ナンバー・ディスプレイサービスの契約が必要です。(☞ 33 ページ)



お知らせ

- キャッチホン・ディスプレイでは、通話中にかかってきた電話番号を表示しますが、着信鳴り分けははたらきません。
- 着信音の種類は☞ 16 ページをご覧ください。
- 着信鳴り分けの着信音を登録していない相手から電話がかかってきたときは、通常の設定 (☞ 16 ページ) の着信音で鳴ります。
- 電話帳で着信鳴り分けの着信音を「チャクシンオン Off」に登録した相手から電話がかかってきたときは、着信音は鳴らず、相手の名前と番号がディスプレイに表示されます。

■特定の電話を受けないようにする (指定番号着信拒否)

特定の電話番号を登録することで、いやな相手からの電話を受けないようにできます。

📞 ナンバー・ディスプレイサービスの契約が必要です。(☞ 33 ページ)

📞 最大5件まで登録できます。

電話帳から登録する

- 1 電話帳 を押す
- 2 メニュー/戻る を押す
- 3 で「シテイバンゴウキョヒ」
を選び、 を押す
- 4 で登録する電話番号を選び、
 を押す
- 5 で未登録の番号(1~5)
を選び、 を押す
- 6 登録する電話番号が表示される
ので、 を押す
- 7 を押す

電話番号を直接入力して登録する

- 1 を押し、 で
「ナンバーディスプレイ」を選び、
 を押す
- 2 で「シテイバンゴウキョヒ」
を選び、 を押す
- 3 で未登録の番号(1~5)
を選び、 を押す

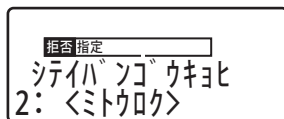

- 4 相手の電話番号を市外局番
から入力し(15ケタまで)、
 を押す

■特定の電話を受けないようにする (指定番号着信拒否) (つづき)

■まちがえたとき

キャッチ/消去

 を押す

■続けて登録するとき

手順2～4を繰り返す

5

再生/停止/取消

 を押す

■修正・追加するには

手順3で  を押し、修正する
番号や未登録の番号を選ぶ

着信拒否した相手がかけてきたとき



着信音は鳴りません。

相手に次のメッセージを1回流したあと電話が切れます。

「申し訳ありませんが、こちらの都合により、電話をおつなぎすることができません」

指定番号着信拒否を解除する

「電話番号を直接入力して登録する

(前ページ)」の手順3で  を押して
相手の番号を表示させ、  を約2秒
以上押して番号をすべて消したあと 
を押します。

1件ずつ解除してください。

お知らせ

- 指定した番号の相手がかけてくると、相手にメッセージを流しているときに本機ディスプレイ上に指定アイコンが点滅します。
- 指定番号着信拒否を設定した場合でも、着信履歴に記憶されます。
- キャッチホン・ディスプレイでは、通話中にかかってくると「シティバングウキョヒ」と、かかってきた番号を表示しますが、着信拒否ははたきません。
- 指定番号着信拒否が有効なとき、本機のディスプレイに **拒否** アイコンとともに拒否設定の種類「指定」が表示されます。

拒否指定

1/1 0:00



0ヶ分

■ 非通知の電話を受けないようにする (非通知着信拒否)

設定により、相手が非通知でかけてきた電話を受けないようにできます。
(かけてきた相手には通話料金がかかります。)

☞ ナンバー・ディスプレイサービスの契約が必要です。(☞ 33 ページ)

設定する

1  を押し、 で
「ナンバーディスプレイ」
を選び、 を押す

2  で「ヒツウチキョヒ」
を選び、 を押す

＜ナンバーディスプレイ＞
◆ヒツウチキョヒ

3  で「On」を選び、
 を押す

4  を押す

相手が非通知でかけてきたとき

着信音は鳴りません。
相手に次のメッセージを1回流したあと
電話が切れます。

「おそれ入りますが、電話番号の前に「186」を
つけてダイヤルするなど、電話番号を通知してお
かけ直しください。」

解除する

設定を解除するには、「設定する」の
手順3で「Off」を選びます。

お知らせ



- 相手が非通知でかけてくると、相手にメッセージを流しているときに本機ディスプレイ上に **非通知** アイコンが点滅します。
- 非通知着信拒否を設定した場合でも、着信履歴に記憶されます。
- キャッチホン・ディスプレイでは、通話中にかかってくると「ヒツウチキョヒ」と表示しますが、着信拒否ははたらきません。
- 非通知着信拒否が有効なとき、本機のディスプレイに **拒否** アイコンとともに拒否設定の種類「非通知」が表示されます。

■ 公衆電話を受けないようにする (公衆電話着信拒否)

設定により、相手が公衆電話でかけてきた電話を受けないようにできます。
(かけてきた相手には通話料金がかかります)



✎ ナンバー・ディスプレイサービスの契約が必要です。(☞ 33 ページ)

設定する

1  を押し、 で
「ナンバーディスプレイ」
を選び、 を押す

2  で「コウシュウデンワキョヒ」
を選び、 を押す

＜ナンバーディスプレイ＞
▲コウシュウデンワキョヒ

3  で「On」を選び、
 を押す

4  を押す

相手が公衆電話でかけてきたとき

着信音は鳴りません。
相手に次のメッセージを1回流したあと
電話が切れます。

「申し訳ありませんが、こちらの都合により、
電話をおつなぎすることができません。」

解除する

設定を解除するには、「設定する」の
手順3で「Off」を選びます。

お知らせ



- 相手が公衆電話でかけてくると、相手にメッセージを流しているときに本機ディスプレイ上に **公衆** アイコンが点滅します。
- 公衆電話着信拒否を設定した場合でも、着信履歴に記憶されます。
- キャッチホン・ディスプレイでは、通話中にかかってくると「コウシュウデンワキョヒ」と表示しますが、着信拒否ははたしません。
- 公衆電話着信拒否が有効なとき、本機のディスプレイに **拒否** アイコンとともに拒否設定の種類「公衆」が表示されます。

■表示圏外の電話を受けないようにする (表示圏外着信拒否)

設定により、相手が表示圏外（海外など番号を通知できない電話）からかけてきた電話を受けないようにできます。（かけてきた相手には通話料金がかかります。）



☞ ナンバー・ディスプレイサービスの契約が必要です。（☞ 33 ページ）

設定する

1  を押し、 で
「ナンバーディスプレイ」
を選び、 を押す

2  で「ヒョウジケンガイキョヒ」
を選び、 を押す

<ナンバーディスプレイ>
◆ヒョウジケンガイキョヒ

3  で「On」を選び、
 を押す

4  を押す

相手が表示圏外からかけてきたとき

着信音は鳴りません。
相手に次のメッセージを1回流したあと
電話が切れます。

「申し訳ありませんが、こちらの都合により、
電話をおつなぎすることができません。」

解除する

設定を解除するには、「設定する」の
手順3で「Off」を選びます。

📞 お知らせ

- 相手が表示圏外からかけてくると、相手にメッセージを流しているときに本機ディスプレイ上に **圏外** アイコンが点滅します。
- 表示圏外を着信拒否に設定した場合でも、着信履歴に記憶されます。
- キャッチホン・ディスプレイでは、通話中にかかってくると「ヒョウジケンガイキョヒ」と表示しますが、着信拒否ははたされません。
- 表示圏外着信拒否が有効なとき、本機のディスプレイに **拒否** アイコンとともに拒否設定の種類「圏外」が表示されます。

留守番電話をセットする

お出かけ前に次の操作で留守番電話をセットしておく、相手の用件を自動的に録音できます。

- あなたの声で録音した自作応答メッセージを使うこともできます。(☞ 45 ページ)
- 再生時に、録音した日付・時刻を聞くには、事前に日付・時刻の設定(☞ 14 ページ)が必要です。

留守番電話をセットする

お出かけ前に、を押して

ランプを点灯させる

応答メッセージが流れ、留守番電話がセットされます。

■ 応答メッセージを止める

再生/停止/取消



を押す

- 留守番電話をセットしても、録音されている用件は消えません。

■ 留守番電話機能を解除する

もう一度、を押す

留守番電話機能が解除され、新しく録音された件数がアナウンスされたあと、続けて用件・日付・時刻がスピーカーから再生されます。

用件録音時間と件数について

- 1件当たりの録音可能時間は1分/4分/応答専用(0分)の中から選べます。
 - お買い上げ時は「1分」に設定されています。(☞ 50 ページ「用件録音時間を変える」)
- 合計約16分、件数では最大59件まで録音できます。
録音に無音状態が含まれると、録音できる時間は長くなります。
- 録音メモリーがいっぱいになると、ディスプレイ部に「用件に超」と表示され、応答メッセージは応答専用の固定応答メッセージに切り替わります。(☞ 50 ページ)
- 無音状態が続いたときや、声が小さいときは、用件を録音できない場合があります。

■ 用件を聞く

新規の用件がある場合には、が点滅します。

また、ディスプレイ部の **用件**  アイコンが点滅します。







再生を開始する

再生/停止/取消

 を押す



新しく録音された件数がアナウンスされたあと、続けて用件・日付・時刻がスピーカーから再生されます。

操作一覧

再生中の用件の先頭に戻る	 を1回押す
前の用件に戻る	 を2回押す 前の用件の先頭から再生されます。 さらに  を押すたびに、その前の用件に移ります。 (例: 2つ前→2回)
次の用件に進む	 を1回押す 次の用件の先頭から再生されます。 さらに  を押すたびに、その次の用件に移ります。 (例: 2つ先→2回)
再生を停止する	再生/停止/取消  を押す
再生中の用件を消す (1件ずつ消去)	キャッチ/消去  を押す

スピーカー音量の調整

スピーカー音量は10段階に調整できます。

用件を再生中に   を押します。

 : 押すごとに音が大きくなる

 : 押すごとに音が小さくなる

■ すべての用件をもう一度再生するには

待受中に  を押す

■ すべての用件を消去するには

新規の用件をすべて再生したあと、
待受中に  を2秒以上
押し続ける

「消去しました」とアナウンスされます。
新規の用件が残っている場合、「用件を再生してください」とアナウンスされ、用件は削除されません。

■自作応答メッセージを使う

あなたの声で録音したオリジナルの応答メッセージを流すこともできます。

応答メッセージを録音する

1 を押し、 で「ルス
セッテイ」を選び、 を押す

2 で「アウトウ ロクオン」を
選び、 を押す

＜ルス セッテイ＞
◆アウトウロクオン

3 受話器を持ち、 を押す

アウトウロクオン
ロクオン[ケッテイ]

メッセージが流れます。発信音の後に応答
メッセージを録音できます (30 秒以内)。

例: 「ただいま外出しております。
メッセージをお願いします。」

4 録音が終わったら、 を押す

録音されたメッセージがスピーカーから1
回再生され、自動的に録音したメッセージ
に切り替わります。

5 終わったら、 を押す

■自作応答メッセージを変更する

再度手順1～5で録音するとメッセージが
上書きされます。

固定応答メッセージに切り替える

1 を押し、 で
「ルス セッテイ」を選び、
 を押す

2 で「アウトウキリカエ」を
選び、 を押す

現在設定されている応答メッセージが
スピーカーから再生されます。

3 を押す

固定応答メッセージに切り替わります。

を押すたびに、固定応答メッセージ、
録音したメッセージと交互に切り替わります。

4 終わったら、 を押す

固定応答メッセージについて

こんなとき	内容
通常	「ただいま留守にしております。 発信音のあとにお話しく ださい。」
応答専用 にしているとき	「ただいま留守にしておいま す。またお電話ください。」

お知らせ

あなたの声で応答メッセージを録音した場合
でも、用件録音ができない次のような場合には、
応答専用ときの固定応答メッセージに
切り替わります。

- 録音メモリーがいっぱいするとき
- 用件が 59 件録音されているとき

■ 自作応答メッセージを使う(つづき)

自作応答メッセージを消去する

※ 自作応答メッセージが設定されている状態で操作してください。

自作応答メッセージがない、もしくは選択されていない場合は消去できません。

1  を押し、 で

「ルス セットイ」を選び、

決定/録音



 を押す

2  で「アウトウシヨウキヨ」を

決定/録音

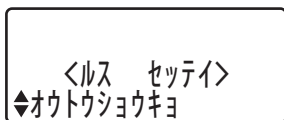
選び、 を押す



3 キャンセル/消去  または 決定/録音  を押す

自作応答メッセージが消去され、固定応答メッセージに自動的に切り替わります。

4 終わったら、再生/停止/取消  を押す

■お出かけ前に／暗証番号を登録する

外出前にあらかじめ暗証番号を登録しておく、外出先から留守番電話の用件を聞くことができます。

1 留守番電話の暗証番号を登録する

2 お出かけ前に、留守番電話をセットする (☞ 43 ページ)

3 外出先から操作する (☞ 次ページ)

📞 お知らせ

外出前に、留守電応答着信音の回数を「トールセーバー」に設定しておく(☞ 49 ページ)、新しい用件の有無を確認するのに便利です。

留守番電話の暗証番号を登録する

暗証番号は数字 2 桁です。

☞ お買い上げ時は「80」に設定されています。

1 を押し、 で「ルス セッテイ」を選び、 決定/録音 を押す

2 で「アンショウバンゴウ」を選び、 決定/録音 を押す

＜ルス セッテイ＞
◆アンショウバンゴウ

3 数字キーで 2 桁の番号 (01 ~ 99) を入力する

☞  や  は使えません。

■まちがえたとき

もう一度入力すると上書きされます。

4 決定/録音 を押す

☞ 暗証番号はお忘れにならないようご注意ください。

5 再生/停止/取消 を押す

■ 外出先から留守番電話を操作する

トーン信号（ピポパ音）が出せる電話機を使って、外出先から留守番電話を操作できます。

☞ あらかじめ暗証番号の登録が必要です。（☞前ページ）

1 外から電話をかける

2 応答メッセージが聞こえている間に

0 + 暗証番号（2桁）を押す

用件があるとき

「用件が○件あります」

用件がないとき

「用件はありません」

とアナウンスされます。

終わるには、電話を切ります。

3 用件を聞くには

0 + **2** を押す

新しい用件をすべて再生するまで、古い用件は再生されません。用件を聞きなおすには、一度、新しい用件をすべて再生してください。

再生されていないときにできること	操作するキー
留守番電話を解除する	0 + 9
留守番電話をセットする	0 + 6
再生を開始する	0 + 2
音声ガイドを聞く	1 + 0

☞ 用件が再生されていないときに15秒何も操作をしないと、電話が自動的に切れます。

■ 押しまちがえたとき

正しい番号を押し直してください。

4 電話を切る

再生中にできること	操作するキー
再生中の用件の先頭に戻る	0 + 1 *
次の用件に進む	0 + 3 **
再生を停止する	0 + 5
再生中の用件を消す	0 + 4

* **0** + **1** を繰り返すと、その前の用件に戻ります。

** **0** + **3** を繰り返すと、その次の用件に進みます。

📢 お知らせ

留守番電話がセットされていなくても、電話をかけて、20回着信音のあとに、手順2の操作で留守番電話に接続できます。

■ 外出先から留守番電話を操作する (つづき)

外出先からの電話代節約のために (トールセーバー)

外から電話して、新しい用件の有無を確認することができる機能です。

「留守電応答着信音の回数」の設定(次項参照)を「トールセーバー」にしてください。

新しい用件がない場合、留守電応答着信音の回数が多くなるので、留守番電話が応答する前に、新しい用件がないことがわかります。

■ 外から電話をかけると

新しい用件がある場合は着信音4回以内で留守番電話が応答します。引き続き、前ページの操作にしたがって新しい用件を聞くことができます。

新しい用件がない場合は着信音6回で留守番電話が応答します。

(5回目の着信音が終わったところで電話を切ると通話料金はかかりません。)

■ 留守電応答着信音の回数を設定する

外から電話があったとき、留守番電話の応答に切り替わるまでの着信音回数を設定できます。

1  を押し、 で

「ルス セッテイ」を選び、

 を押す

2  で「アウトウカイスウ」を選び、

 を押す

3  で選びたい項目に合わせ、

 を押す

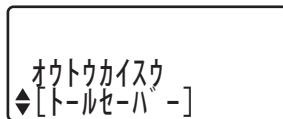

「トールセーバー」/「4 カイ」/
「6 カイ」/「8 カイ」に設定できます。



「トールセーバー」	左記参照
「4 カイ」 「6 カイ」 「8 カイ」	設定した着信音の回数で留守番電話が応答します。

4  を押す



■ 用件録音時間を変える

留守番電話の相手メッセージ1件あたりの録音時間を選べます。

☞ お買い上げ時は「1分」に設定されています。

1  を押し、 で
「ルスセッテイ」を選び、
 を押す

2  で「ロクオンジカン」
 を押し、
 を押す

3  で選びたい項目に合わせ、
 を押す

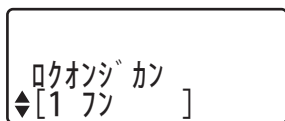

「1分」	最大約1分まで
「4分」	最大約4分まで
「アウトウセンヨウ」	右記「応答専用」についてを参照

4  を押す

「応答専用」について

電話に出られないことだけを相手に知らせ、用件を録音したくないときに選びます。

自作応答メッセージが録音されていないとき

次の固定応答メッセージが流れます。

「ただいま留守にしております。またお電話ください。」

自作応答メッセージが録音されているとき

次のようなオリジナル応答メッセージを前もって録音しておく、録音したメッセージが流れます。(☞ 45 ページ)



例 「ただいま外出しております。おそれ入ります。が再度おかけ直してください。」



☞ 固定応答メッセージに切り換えることもできます。(☞ 45 ページ)



■ 新規用件通知音 の設定

新たにメッセージが録音された場合に通知音でお知らせする機能です。

設定を「On」にすると、新しい用件があるときに、本機から15秒おきに「ピッ」という音が聞こえます。

1  を押し、 で
「ルス セッテイ」を選び、
決定/録音
 を押す

2  で「シンキヨウケン
ツウチオン」を選び、
決定/録音
 を押す

3  で「On」または「Off」を選び、
決定/録音
 を押す



4 再生/停止/取消
 を押す



お知らせ



通知音聞こえているとき、またはその間に本機のいずれかのキーを押すと、通知音を消すことができます。この場合、再度新しい用件が録音されると、通知音は再び聞こえるようになります。

■ 留守モニター

本機では、設定をあらかじめ「On」にしておく、留守番電話応答中に相手の用件を本機のスピーカーで聞くことができます。

1  を押し、 で
「ルス セッテイ」を選び、
決定/録音
 を押す

2  で「ルスモニター」を選び、
決定/録音
 を押す



3  で「On」または「Off」を選び、
決定/録音
 を押す



4 再生/停止/取消
 を押す

便利な機能の設定

■キータッチ音の設定

キー操作音のあり/なしを設定できます。

1  を押し、 で「オヤキ セッテイ」を選び、 を押す

2  で「キータッチオン」を選び、 を押す

3  で「On」または「Off」を選び、 を押す

4  を押す

■いろいろな接続

1 回線に2台以上の電話やFAXを接続するとき

- ※ 本機のナンバー・ディスプレイ機能を使用するときは、ナンバー・ディスプレイ機能が有効な別の電話機を並列に接続しないでください（誤動作の原因になります）。
- ※ 「併設電話検出」設定を「On」にすると、本機で留守番電話応答中にほかの電話で出るときに、留守番電話応答が自動で切れます。（「キホンセッテイ」メニュー☞56ページ参照）

ADSL回線に接続するとき

- ※ 種類によってはスプリッタ（市販品）などが必要です。詳しくはご契約のADSL事業者にお問い合わせください。

ISDN回線に接続するとき

- ※ ターミナルアダプターによっては円滑に通信できないものがあります。詳しくはターミナルアダプターの説明書を参照するか、またはメーカーにお問い合わせください。

お知らせ

ADSL や ISDN 回線に接続し、相手の声が聞きづらい場合は「TA/ スプリッタ」設定を「On」にしてください。音質が改善される場合があります。（「キホンセッテイ」メニュー☞56ページ参照）

■本機を壁に掛けて使う

本機は壁に掛けてお使いいただくこともできます。

1 壁掛け用ツメを取り付け直す

壁掛け用ツメをスライドさせてはずし、逆にして差し込みなおします。

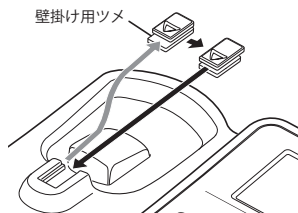

2 ネジ (市販品) 2 本を柱や壁などに取り付ける

図のように取付面から 3mm 程度の隙間を空けてください。

- 取付用ネジは付属していません。右記寸法に合ったネジをお買い求めください。
- ページ下部がテンプレートになっています。ネジ穴の位置出しにお使いください。

取付場所の選定にあたっては下記「ご注意」をよくお読みください。

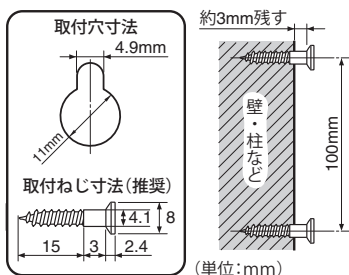

3 AC アダプター、電話機コードを接続する (12 ページ参照)

4 本機背面にある2ヶ所の壁掛け穴をネジに引っ掛け、本体がきっちり固定されるまで下に引く

ご注意!

- ベニヤ板など薄い板壁やボード板 (石膏ボード)、また振動の多いところには取り付けないでください。落下するおそれがあり危険です。
- 柱や壁の中にケーブルやパイプが通っているところにネジを取り付けないでください。ケーブルやパイプを破損したり、感電したりするおそれがあり危険です。

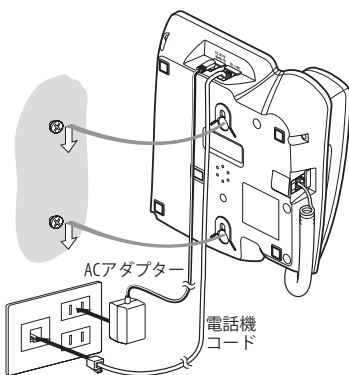

便利な機能の設定



■おもな仕様

電 源	ACアダプター(品番:AD-828) AC 100 V 50 Hz/60 Hz、DC 9 V 350 mA	
消 費 電 力	待 機 時	約 1.4 W
	最 大 時	約 2.8 W
外 形 寸 法 (高さ×幅×奥行)	約 177 × 168 × 79 mm	
質 量	約 610 g	
使 用 環 境	温 度	5°C～35°C
	湿 度	45%～85%
ダイヤル方式	ダイヤル回線	DP信号(10PPS/20PPS)
	プッシュ回線	PB信号
録音時間	応答メッセージ・用件などを含め、合計約16分以内	

- 仕様・外観などは、改良のため予告なく変更することがあります。

機能一覧

メニュー設定のしかた

1 メニュー/戻る を押す

2 音量 でメニューを選び、決定/録音 を押す

3 サブメニューがある場合は 音量 で選び、決定/録音 を押す

4 音量 で「On」または「Off」を選ぶ

5 決定/録音 を押す

6 再生/停止/取消 を押す

機能一覧 (つづき)

使いかたに合わせて下記の機能を変更・登録できます。

「キホンセッテイ」メニュー				
機能	サブメニュー	変更・登録できる内容	お買い上げ時設定	参照ページ
日付・時刻	ジコクトウロク	現在の日付・時刻を設定します。	—	14
回線種別	カイセンシュバツ	電話の回線種別を選びます。	ジドウ センタク	13
TA/スプリッタ	TA/スプリッタ	ADSL や ISDN 回線に接続する際、相手の声が聞きづらい場合に設定します。	オフ	52
併設電話検出	ヘイセツデンワ ケンシュツ	「On」のとき、併設電話が電話に出たことを検出し、留守番電話応答を停止します。	オン	52

「ルスセッテイ」メニュー				
機能	サブメニュー	変更・登録できる内容	お買い上げ時設定	参照ページ
暗証番号	アンショウ バンゴウ	外出先から留守番電話を操作するための暗証番号を登録します。	80	47
応答回数	オウトウカイスウ	留守電応答する着信音回数を設定します。	トール セーバー	49
録音時間	ロクオンジカン	用件の録音時間を選択します。	1フン	50
新規用件通知音	シンキョウケン ツウチオン	新規用件通知音の On/Off を選択します。	オフ	51
留守モニター	ルスモニター	応答中に相手の声を聞くことができます。	オン	51
応答メッセージ録音	オウトウロクオン	自作応答メッセージを録音します。	—	45
応答メッセージ切替	オウトウキリカエ	応答メッセージを切り替えます。	—	45
応答メッセージ消去	オウトウショウ キョ	自作応答メッセージを消去します。	—	46

「オヤキセッテイ」メニュー				
機能	サブメニュー	変更・登録できる内容	お買い上げ時設定	参照ページ
着信音	チャクシンオン	10種のベル音または10種のメロディーから着信音を選びます。	ベル 「パターン」	16
キータッチ音	キータッチオン	キーを押すたびに鳴る「ピッ」音を出すか、出さないかを選びます。	On	52

機能一覧 (つづき)

「ワンタッチダイヤル」メニュー				
機能	サブメニュー	変更・登録できる内容	お買い上げ時設定	参照ページ
ワンタッチダイヤル	ワンタッチダイヤル	ワンタッチダイヤルの登録設定を行います。	—	29

「ナンバー・ディスプレイ」メニュー				
機能	サブメニュー	変更・登録できる内容	お買い上げ時設定	参照ページ
ナンバー・ディスプレイ	ナンバーDサービス	ナンバー・ディスプレイサービスを使うとき「On」を選び、利用しないときは「Off」を選びます。	Off	34
キャッチホン・ディスプレイ*	キャッチホンDサービス	キャッチホン・ディスプレイサービスを使うとき「On」を選び、利用しないときは「Off」を選びます。	Off	34
指定番号着信拒否	シティバンゴウキョヒ	ナンバー・ディスプレイサービスを使うとき、登録した番号の電話を受けないようにできます。	—	38
非通知着信拒否	ヒツウチキョヒ	ナンバー・ディスプレイサービスを使うとき、非通知の電話を受けるか、受けないかを選びます。	Off	40
公衆電話着信拒否	コウシュウデンワキョヒ	ナンバー・ディスプレイサービスを使うとき、公衆電話を受けるか、受けないかを選びます。	Off	41
表示圏外着信拒否	ヒョウジケンガイキョヒ	ナンバー・ディスプレイサービスを使うとき、表示圏外の電話を受けるか、受けないかを選びます。	Off	42

* ナンバー・ディスプレイ機能を「On」に設定すると表示され、設定が可能となります。

■お手入れについて

汚れたときは

AC アダプターを抜いて、柔らかい布で本体を拭いてください。

※ 汚れがひどいときは、水を含ませて硬く絞った布で拭き取ります。

お手入れに使用できないもの

ベンジン、シンナー、アルコール、油類、化粧品、洗剤などは表面の仕上げをいためますので使用しないでください。



■故障かな?と思ったら

修理を依頼される前に次のことをもう一度お調べください。

次のことを調べても、なお異常があるときは、<ユニデンダイレクト>お客様センターへお電話いただくか、または<ユニデンダイレクト>ホームページよりお問い合わせください。
(☞ 裏表紙をご覧ください。)

電話機能

症状	チェック	処置
電話がかけられない	<ul style="list-style-type: none">ACアダプターがはずれていませんか?電話機コードは確実に差し込まれていますか?電話回線の種類は正しく選択されていますか?	<ul style="list-style-type: none">確実に差し込んでください。(☞ 12 ページ)確実に差し込んでください。(☞ 12 ページ)ご使用の電話回線を調べ、設定してください。(☞ 13 ページ)
着信音が鳴らない	<ul style="list-style-type: none">着信音量が「Off」に設定されていませんか?ACアダプターがはずれていませんか?	<ul style="list-style-type: none">「Off」以外に設定してください。(☞ 15 ページ)確実に差し込んでください。(☞ 12 ページ)
かけてきた相手の電話番号を表示しない	<ul style="list-style-type: none">NTTとの契約が済んで、NTT側の工事が完了していますか?ナンバー・ディスプレイの設定が「Off」になっていませんか?	<ul style="list-style-type: none">NTT担当窓口へお問い合わせください。(☞ 33 ページ)設定を確認してください。(☞ 34 ページ)
通話が録音できない	<ul style="list-style-type: none">録音メモリーがいっぱいになっていませんか? (ディスプレイの 用件 一 和 が点灯または点滅します)	<ul style="list-style-type: none">不要な通話録音内容を消す (☞ 24 ページ) か、不要な留守用件内容を消してください。(☞ 44 ページ)

■故障かな?と思ったら (つづき)

留守番電話

症 状	チェック	処 置
用件が録音できない	<ul style="list-style-type: none">留守番電話がセットされていますか？録音メモリーがいっぱいになっていませんか？(ディスプレイの「用件」が点灯または点滅します)応答メッセージが「応答専用」になっていませんか？ACアダプターが正しく接続されていますか？	<ul style="list-style-type: none">留守番電話をセットしてください。(☞ 43 ページ)不要な通話録音内容を消す(☞ 24 ページ)か、不要な留守用件内容を消してください。(☞ 44 ページ)「応答専用」以外の設定にしてください。(☞ 50 ページ)正しく接続してください。(☞ 12 ページ)
応答専用のときの固定メッセージに切り替わってしまう	<ul style="list-style-type: none">録音メモリーがいっぱいになっていませんか？(ディスプレイの「用件」が点灯または点滅します)	<ul style="list-style-type: none">不要な通話録音内容を消す(☞ 24 ページ)か、不要な留守用件内容を消してください。(☞ 44 ページ)
用件を再生時、録音した日付・時刻が再生されない	<ul style="list-style-type: none">お買い上げ後、日付、時刻を設定していますか？または停電などで日付、時刻が初期値に戻っていませんか？	<ul style="list-style-type: none">日付、時刻を設定してください。(☞ 14 ページ)
外出先からリモート操作ができない	<ul style="list-style-type: none">トーン信号(ピポパ音)の出る電話機を使用していますか？操作には暗証番号の入力が必要です。	<ul style="list-style-type: none">トーン信号(ピポパ音)の出る電話機でリモート操作を行ってください。暗証番号(お買い上げ時設定: 80)を入力してください。(☞ 47 ページ)

停電したときは

本機は停電時でも、受話器を使って通話をすることができます。

※ 登録している内容、応答メッセージ、用件などは消えませんが、日付・時刻が初期値に戻ることがあります。その場合には再度設定してください。

メニュー設定の基本操作

本体のメニューキーを押し、メニューモードにして、いろいろな機能の選択やオン/オフ設定を行います。

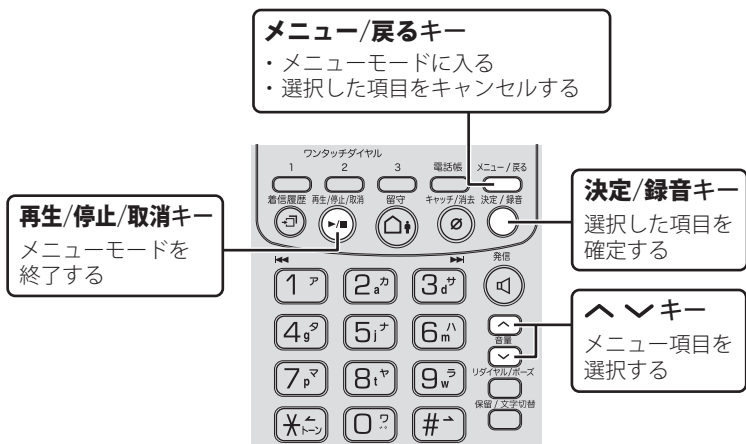

- 1**  **メニュー/戻る** を押す

メニューモードになります。
- 2**  で選択する

メニュー項目を選びます。
- 3**  **決定/録音** を押す

選択項目が確定されます。
- 4**  **再生/停止/取消** を押す

メニューモードを終了します。

■設定や操作をまちがえたとき

 **メニュー/戻る** を押す

ひとつ前のメニューに戻りますので、再度やり直してください。

※ 約 30 秒間操作をしないと自動的にメニューモードを終了します。
(時刻登録のみ約 2 分間)

メニュー一覧表

メニュー/戻る を押して設定します。

待受中メニュー

基本設定	時刻登録	年/月/日/時:分		
	回線種別	プッシュ/ジドウセンタク/10pps/20pps		
	TA/スプリッタ	0n/Off		
	併設電話検出	0n/Off		
親機設定	着信音	トーン/メロディ (各10/パターン)		
	キータッチ音	0n/Off		
留守設定	応答メッセージ録音	最大: 30秒		
	応答メッセージ切替	固定応答/自作応答		
	応答メッセージ消去	自作応答消去		
	暗証番号	数字 2桁		
	応答回数	トールセーバー/ 4回/ 6回/ 8回		
	録音時間	1分/ 4分/ 応答専用		
	新規用件通知音	0n/Off		
	留守モニター	0n/Off		
ワンタッチダイヤル	ワンタッチダイヤル	20桁 (最大: 3件)		
ナンバー・ディスプレイ設定	ナンバーDサービス	0n	キャッチホンDサービス	0n/Off
		0ff		
	指定番号拒否	15桁 (最大: 5件)		
	非通知拒否	0n/Off		
	公衆電話拒否	0n/Off		
	表示圏外拒否	0n/Off		

切り取ってお使いください

■さくいん

A～Z行

ACアダプター.....	12
ADSL.....	52
ISDN.....	52

あ行

暗証番号.....	47
184（電話番号非通知）.....	27, 35
186（電話番号通知）.....	27, 35
液晶ディスプレイ.....	11
応答メッセージ.....	45, 46, 50
お手入れ.....	58
音量（音の大きさ）	
・着信音量.....	15
・受話音量.....	18
・スピーカー再生音量.....	44
オンフックダイヤル.....	22

か行

回線種別.....	13
壁掛け.....	53
キータッチ音.....	52
聞き直し.....	44
機能一覧.....	55~57
キャッチホン.....	25
固定応答メッセージ.....	45
故障かな？.....	59

さ行

再生.....	44, 48
自作応答メッセージ.....	45, 46
受話音量.....	18
受話器.....	12
受話器コード.....	12
仕様.....	54
消去（用件）.....	44
スピーカー.....	10
スプリッタ.....	52
設置場所.....	7

た行

ターミナルアダプター.....	52
ダイヤル回線.....	13
着信音	
・音量.....	15
・種類（ベル/メロディ）.....	16
・留守電応答着信音の回数.....	49
着信拒否	
・指定番号着信拒否.....	38
・非通知着信拒否.....	40
・公衆電話着信拒否.....	41
・表示圏外着信拒否.....	42
着信鳴り分け.....	37
着信履歴.....	36
通話時間.....	18
通話録音.....	24
次の用件.....	44
停電.....	60
電話回線種別.....	13
電話機コード.....	12
電話帳	
・登録/検索/修正/消去.....	26~28
・電話をかける.....	20
ツールサーバー.....	49

な行

ナンバー・ディスプレイ	
サービス.....	33
入力モード.....	30

は行

日付・時刻設定.....	14
付属品.....	9
プッシュ回線.....	13
プッシュホンサービス.....	25
併設電話.....	52
ポーズ.....	27
保留.....	18

ま行

前の用件.....	44
文字入力	
・入力のしかた.....	30
・文字の種類（入力モード）.....	30
・挿入/修正/消去.....	31
・文字列一覧表.....	32

や行

用件再生	
・本機で.....	44
・外出先から.....	48
用件消去.....	44
用件の聞き直し.....	44
用件録音時間と件数.....	43

ら行

リダイヤル.....	19
留守番電話セット.....	43
留守モニター.....	51
録音時間.....	43, 50

わ行

ワンタッチダイヤル.....	21, 29
----------------	--------

<http://www.uniden.jp/>



安全に関するご注意

ご使用前には取扱説明書を良くお読みの上、正しくお使いください。

- 水、湿気、ホコリ、油煙等の多い場所には設置しないでください。火災、感電、故障の原因となることがあります。
- 浴室やシャワー室では使用しないでください。本機は防水仕様ではありません。感電や故障などの原因となることがあります。
- 不安定な場所に置かないでください。落ちたり倒れたりしてけがの原因となることがあります。

取扱説明書は、右記のホームページにてご覧いただけます。

<http://www.uniden.jp/support/manualdl.html>

愛情点検



長年ご使用の電話機の点検を！

熱、湿気、ホコリの影響や、使用度合によっては部品が劣化し、故障したり、時には安全を損なって事故につながる場合があります。

このような
症状は
ありませんか

- ACアダプターのコードが傷んでいる。
- 変なにおいがしたり、煙が出たりする。
- 内部に水や異物が入った。
- 正常に動作しなくなった。

ご使用中止

故障や事故防止のため、コンセントからACアダプターを抜き、必ず<ユニデンダイレクト>お客様センターにご相談ください。

保証書に関するお願い

- 保証書にはお買い上げ日をご記入の上、配送時の伝票と共に大切に保管してください。
- 保証期間・保証規定については保証書の内容をよくご確認ください。保証期間中でも有償修理になる場合があります。

注意事項

- 本機を使用できるのは日本国内のみです。海外では、接続できる電話機をそれぞれの国の法令で定めていますので、使用できません。
- 製品の仕様およびデザインは、改善等のため予告無く変更する場合があります。
- 補修用性能部品の保有期間は製造打ち切り後8年です。
- お客様から弊社にお電話にてご連絡いただいた場合、正確な対応のため、通話内容を記録・録音させていただくことがあります。
- ユニデン株式会社およびその関連会社は、お客様の個人情報やご相談内容を、ご相談への対応や配送・修理、その確認などのために利用し、その記録を残すことがあります。
- 電話受付時間は、諸般の事情により予告無く変更する場合があります。電話受付は、年末年始など特定の期間に休ませていただく場合があります。

- BluetoothはBluetooth SIG, Inc.の米国およびその他の国における登録商標または商標です。
- その他、本書に記載の会社名・ロゴ・製品名・ソフトウェア名は、各会社の登録商標または商標です。

<ユニデンダイレクト>お客様センター 当社製品のご注文・お取り扱い方法など、ご不明な点は下記にご相談ください。

● 商品のご注文 **0120-012-123**

● サポートダイヤル **0120-20-20-70**

<ユニデンダイレクト>ホームページ

<http://www.uniden-direct.jp/>